

OTAM[®]



Equipamentos de Ventilação

VENTILADORES CENTRÍFUGOS
Tipo Limit Load

ART-N



ART-N

É um equipamento de construção robusta, para aplicações tipicamente industriais. O ventilador modelo ART-N possui rotor de pás curvadas para trás, atingindo altos rendimentos e proporcionando economia de energia. A tecnologia empregada neste produto tem origem no renomado fabricante italiano Ferrari Ventilatori, que é parte do grupo Soler & Palau.

Aplicações



Sistemas de Ventilação e exaustão



Controle de Poluição

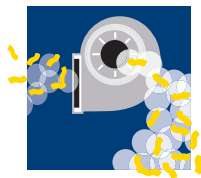

Transporte pneumático

Carcaça

As carcaças são fabricadas em aço carbono e possuem solda contínua na evoluta.

Rotores

São de pás curvadas para trás, fabricados do tamanho 451 a 1251.



Desempenho

- Atinge vazões de 1500 m³/h até 216.000 m³/h;
- Atinge pressões estáticas de 30 até 1200 mmca;
- Eficiência de até 89%

Temperatura de funcionamento, na construção standart, até 100°C.

Arranjos

Construções nos arranjo 4, 1 e 8.

DIMENSÕES GERAIS

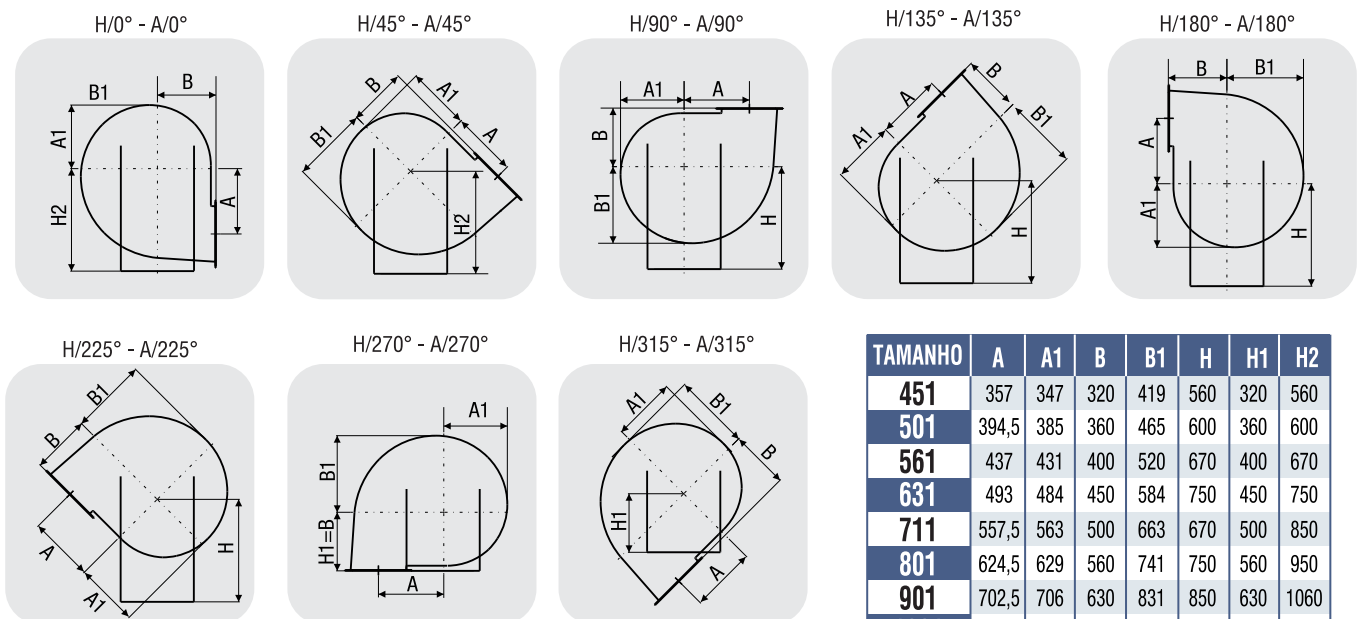

TAMANHO	A	A1	B	B1	H	H1	H2
451	357	347	320	419	560	320	560
501	394,5	385	360	465	600	360	600
561	437	431	400	520	670	400	670
631	493	484	450	584	750	450	750
711	557,5	563	500	663	850	500	850
801	624,5	629	560	741	950	560	950
901	702,5	706	630	831	1060	630	1060
1001	791	793	710	933	1180	710	1180
1121	890,5	894	800	1054	1320	800	1320
1251	1002,5	1004	900	1184	1500	900	1500

DIMENSÕES ARRANJO 1

VENTILADORES 451 A 501

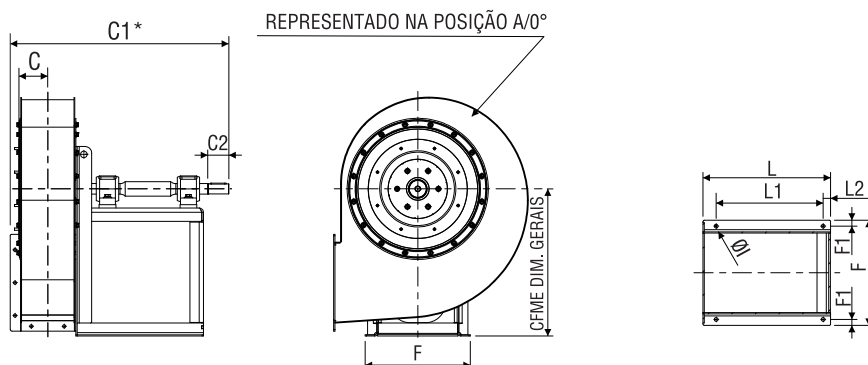

VENTILADORES 561 A 631

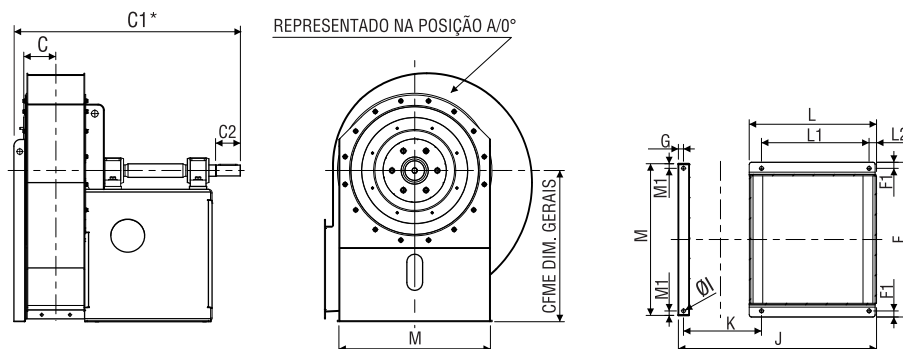

VENTILADORES 711 A 1251

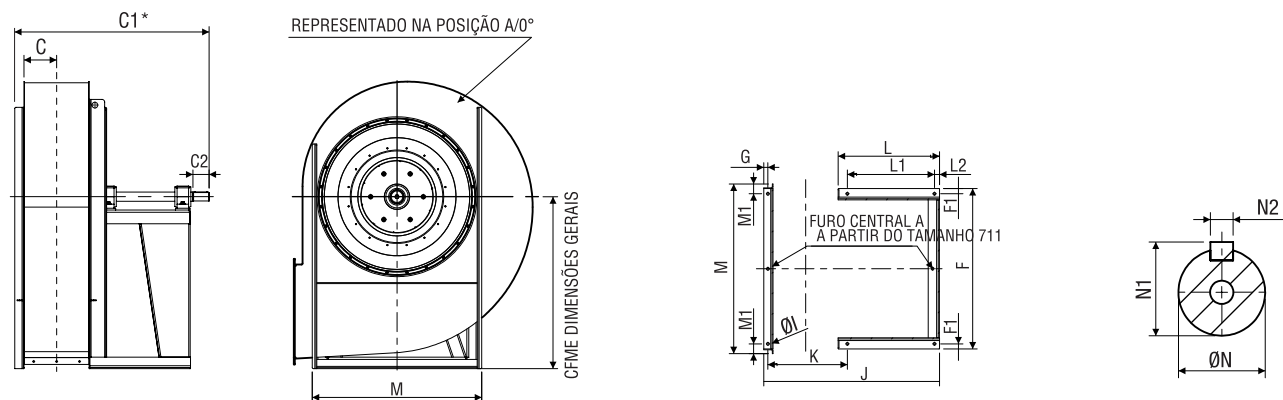

* A COTA C1 PODE SOFRER VARIAÇÕES EM FUNÇÃO DE AJUSTES NA MONTAGEM

TAMANHO	C	C1	C2	F	F1	G	ØI	J	K	L	L1	L2	M	M1	ØN	N1	N2	*Peso (Kgf)
451	111	805	80	400	22,5	-	14	-	-	485	407	28	-	-	38	41	10	91
501	125	935	110	418	27	-	17	-	-	560	477	33	-	-	42	45	12	132
561	143	1005	110	686	27	23	17	877	344	560	477	33	672	20	48	51,5	14	170
631	164	1040	110	756	27	23	17	910	377	560	477	33	762	30	48	51,5	14	205
711	181	1140	110	836	32	27	19	1032	415	650	551	39	896	62	48	51,5	14	267
801	200	1210	110	926	32	27	19	1071	454	650	551	39	986	62	55	59	16	326
901	227	1250	110	1026	32	27	19	1114	497	650	551	39	1086	62	55	59	16	392
1001	251	1380	140	1128	36	27	19	1220	541	707	607	45	1188	66	65	69	18	510
1121	278	1640	140	1268	45	35	24	1472	632	885	760	45	1348	85	75	79,5	20	785
1251	314	1700	140	1400	45	35	24	1534	694	885	760	45	1480	85	75	79,5	20	991

* Peso com motor

DIMENSÕES ARRANJO 4

VENTILADORES 451 A 501

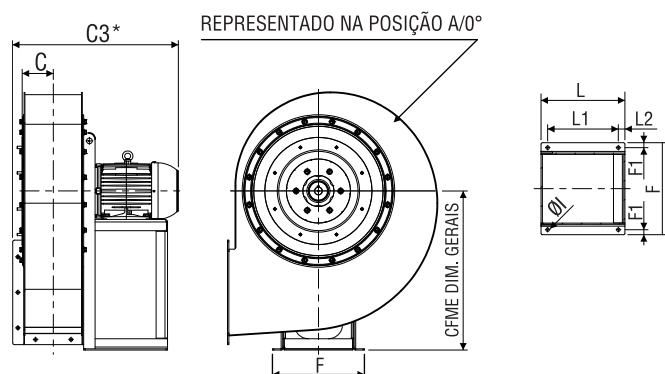

VENTILADORES 711 A 1251

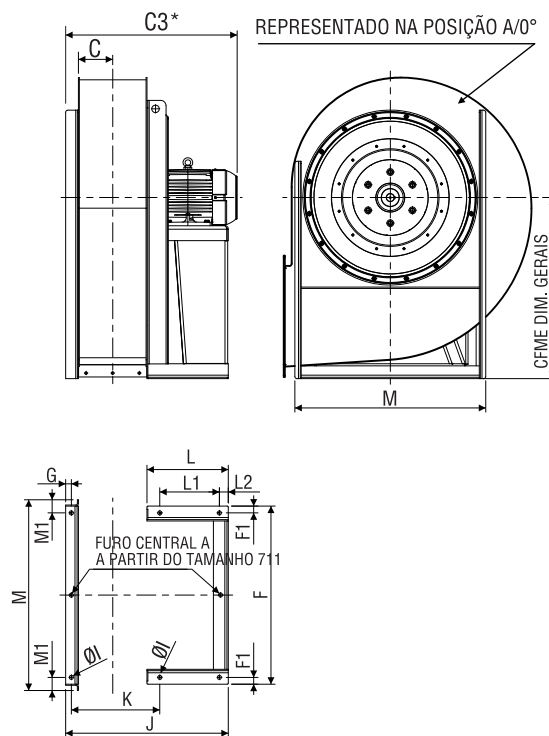

VENTILADORES 561 A 631

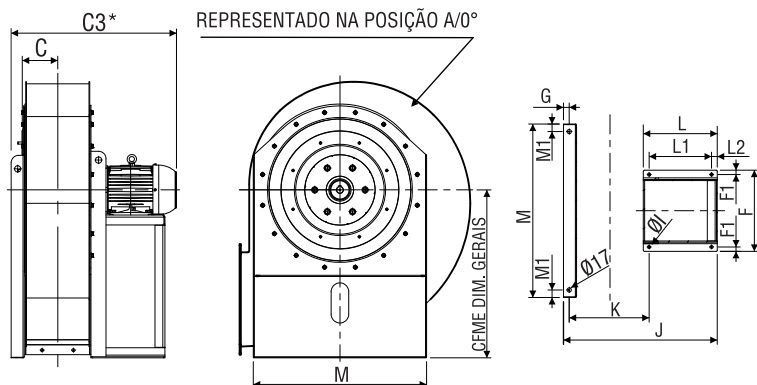

* A COTA C3 PODE SOFRER VARIAÇÕES EM FUNÇÃO DE AJUSTES NA MONTAGEM

TAMANHO	MOTOR	C	C3	F	F1	G	ØI	J	K	L	L1	L2	M	M1	*Peso (Kgf)
451	132	111	580	372	17,5	-	12	-	-	360	314	23	-	-	110
501	160	125	720	440	22,5	-	14	-	-	470	414	28	-	-	201
561	100	143	600	324	17,5	23	12	610	315	295	249	23	672	20	135
	160		790	440	22,5		14	785	320	470	414	28		232	
631	112	164	680	324	17,5	23	12	658	348	310	264	23	762	30	147
	200		990	568	31		19	848	405	500	381	39			360
711	132	181	750	836	32	27	19	744	415	362	263	39	896	62	256
	225		1110	892	540	441	479								
801	160	200	920	926	32	27	19	892	454	471	372	39	986	62	387
	280		1320					1111		690	591				692
901	132	227	830	1026	32	27	19	826	497	362	263	39	1086	62	397
	180		1020					1264		540	441				532
901	315	227	1320	1026	32	27	19	1264	497	800	701	39	1086	62	962
	160		1060					985		472	372				585
1001	225	251	1230	1128	36	27	19	1053	541	540	440	45	1188	66	710
	200		1250	1087	500	375	904								
1121	250	278	1340	1268	45	35	24	1187	632	600	475	45	1348	85	1054
	225		1360	1189	540	415	1180								
1251	315	314	1550	1400	45	35	24	1465	694	816	691	45	1480	85	1390

* Peso com motor

ACESSÓRIOS

Dreno

Para facilitar o escoamento de líquidos na limpeza ou acúmulo.



Protetor de Polias e Correias

Para segurança e proteção contra acidentes.



Porta de inspeção

Fixada por parafusos, a porta de inspeção permite fácil acesso ao interior da carcaça.



Ligação Flexível de Aspiração

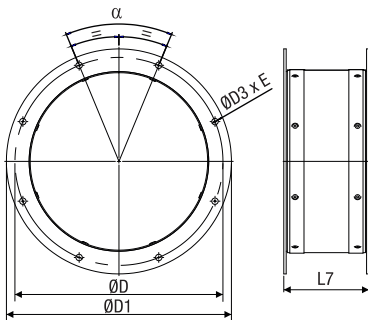

Colarinho na Aspiração

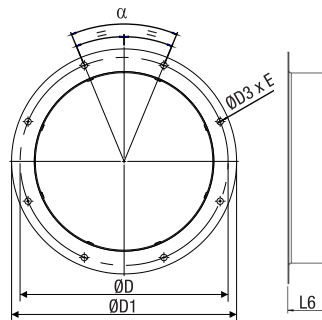

Tela de Proteção

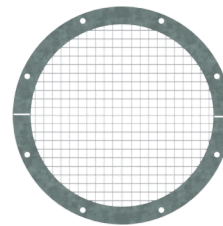
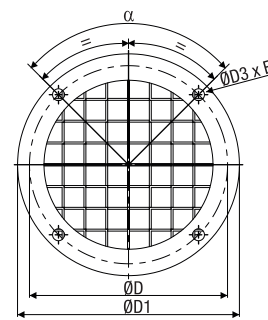

Boca de Aspiração

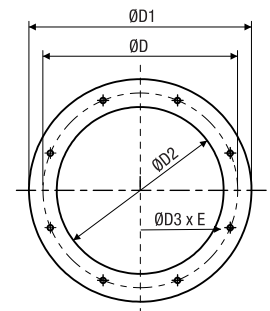

TAMANHO	ØD	ØD1	ØD2	ØD3	E	L6	L7	α
451	332	365	285	10	8	50	120	45
501	366	400	320	10	8	50	120	45
561	405	440	360	10	8	75	120	45
631	448	485	405	10	12	75	120	30
711	497	535	455	10	12	75	120	30
801	551	585	505	10	12	75	120	30
901	629	666	566	10	12	75	120	30
1001	698	736	636	10	12	75	120	30
1121	775	816	716	12	16	100	150	22°30'
1251	861	906	806	12	16	100	150	22°30'

ACESSÓRIOS

Boca de Descarga

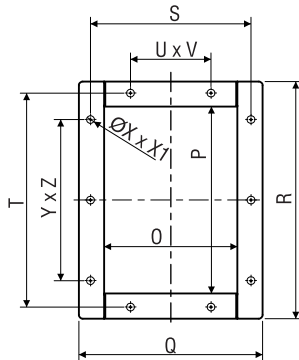

Ligação Flexível de Descarga

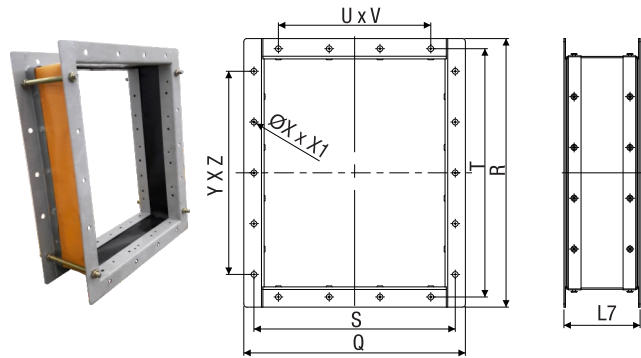

TAMANHO	O	P	Q	R	S	T	U	V	ØX	X1	Y	Z	L7
451	207	290	285	368	249	332	125	1	12	10	125	2	120
501	231	324	309	402	273	366	125	1	12	10	125	2	120
561	258	363	336	441	300	405	125	1	12	10	125	2	120
631	290	406	368	484	332	448	125	2	12	14	125	3	120
711	324	455	402	533	366	497	125	2	12	14	125	3	150
801	363	509	441	587	405	551	125	2	12	14	125	3	150
901	406	571	504	669	464	629	160	2	14	14	160	3	150
1001	455	640	553	738	513	698	160	2	14	14	160	3	150
1121	509	717	607	815	567	775	160	2	14	16	160	4	150
1251	571	803	689	921	639	871	200	2	14	14	200	3	180

Bases Únicas

TAMANHOS 451 A 501

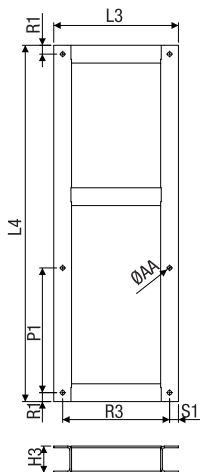

TAMANHOS 561 A 631

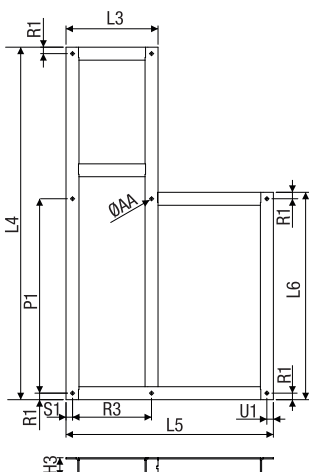

TAMANHOS 711 A 1251

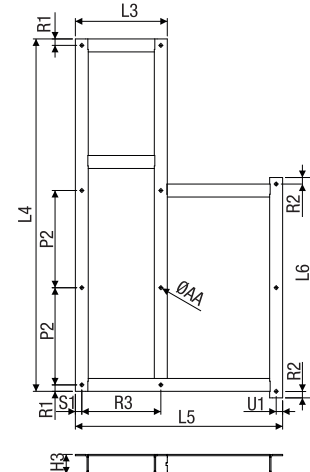

TAMANHO	ØAA	H3	L3	L4	L5	L6	P1	P2	R1	R2	R3	S1	U1	Largura Perfil
451	14	120	463	1010	-	-	355	-	22,5	-	407	28	-	50
501	17	140	543	1050	-	-	364	-	27	-	477	33	-	60
561	17	160	543	1370(1)	877	672	632	-	20	-	477	33	23	60
631	17	160	543	1470(2)	910	762	702	-	30	-	477	33	23	60
711	19	180	629	1643(3)	1032	896	-	386	32	62	551	39	27	70
801	19	180	629	1768(4)	1071	986	-	431	32	62	551	39	27	70
901	19	180	629	2013	1114	1086	-	481	32	62	551	39	27	70
1001	19	200	697	2164	1220	1188	-	528	36	66	607	45	27	80
1121	24	220	850	2334	1472	1348	-	589	45	85	760	45	35	100
1251	24	220	850	2630	1534	1480	-	655	45	85	760	45	35	100

- (1) Para motores do tamanho 200, esta medida aumenta em 100mm
- (2) Para motores do tamanho 200 e 225, esta medida aumenta em 100mm
- (3) Para motores do tamanho 250, esta medida aumenta em 150mm
- (4) Para motores de tamanho 250 e 280, esta medida aumenta em 100mm



S&P BRASIL VENTILAÇÃO LTDA

Av. Francisco Silveira Bitencourt, 1501
Porto Alegre/RS - Tel. 55 51 3349 6363

Filial: São Paulo/SP - Tel. 55 11 3539 5313

www.solerpalau.com.br
comercialBR@solerpalau.com
comercialBRSP@solerpalau.com

