

OTAM[®]



Equipamentos de Ventilação

*VENTILADORES CENTRÍFUGOS
TIPO LIMIT LOAD*

RLS/RLD



RLS / RLD

Os ventiladores da linha RL possuem rotores de pás retas para trás chamados de «limit load», ou «carga limite». São chamados assim por possuírem a característica de apresentar um consumo praticamente constante de potência para uma mesma rotação de operação.

Aplicações

São equipamentos usados para diversas aplicações, entre as quais citamos:



Estufas e secadores



Sistemas de Ventilação e exaustão



Controle de Poluição



Equipamentos de secagem e armazenagem de grãos



Equipamentos de ar condicionado

Carcaça

Construída em chapa de aço SAE 1010/1020 reforçada com perfis para dar maior rigidez ao conjunto. A carcaça é dotada de flanges na aspiração e na descarga. As bases para mancais ou motor são dimensionadas para suportar os esforços estáticos e dinâmicos que excitam a estrutura do equipamento. Os ventiladores até o tamanho 450, nas classes I, II e III possuem a carcaça fabricada com solda intermitente, na construção com a envolvente dobrada sobre as chapas laterais. As carcaças dos ventiladores da classe IV de operação, e de qualquer classe a partir do tamanho 500 (inclusive) são fabricadas com solda contínua. A partir do tamanho 1400 (inclusive) as carcaças são bipartidas.

Rotores

São fabricados do diâmetro 200 ao 2000 mm. Conforme a classe de operação é usada chapa de aço SAE 1010/1020 ou de alta resistência, ou de alumínio na sua construção.

Mancais e Rolamentos

São selecionados para uma vida útil mínima de 40.000 horas. Os rolamentos são autocompensadores de esferas ou de rolos. Os mancais são de ferro fundido do tipo monobloco com lubrificação permanente ou bipartidos do tipo “plummer block”, conforme o tamanho e a classe de operação do ventilador. Todos os mancais são providos de graxeiros para relubrificação.

Eixos

São feitos de aço SAE 1045 retificados ou usinados, conforme o tamanho do ventilador. Protegidos com graxa ou verniz antioxidante, possuem tolerâncias dimensionais adequadas para um funcionamento silencioso.

Balanceamento

O conjunto é perfeitamente balanceado estática e dinamicamente em máquinas eletrônicas de alta sensibilidade.

Desempenho

- Trabalha com ar ou gases limpos ou contaminados com pó fino;
- Atinge vazões de 500 a 600.000 m³/h;
- Atinge pressões estáticas de 20 a 500 mmca;
- Níveis de velocidade de vibração em operação inferiores a 6 mm/s.
- Atinge rendimento total de até 81%.

Tratamento de Superfície

Limpeza, desengraxe e fosfatização seguido de uma demão de Poliéster/Epóxi a pó.

Olhais de içamento

Os ventiladores são providos de olhais de içamento nos perfis de aço da estrutura da carcaça.

Opcionais

- construção com solda contínua;
- carcaça bipartida;
- construção anti-centelhante (conforme norma AMCA);
- pintura epóxi ou sob especificação;
- galvanização a fogo.

Fabricação especial

Sob consulta podem ser estudadas linhas de ventiladores com variantes construtivas, tais como:

- montagens especiais;
- eixo prolongado;
- materiais especiais
- rolamentos especiais (alta temperatura, etc.)

DIMENSÕES Flanges

Flanges de Aspiração

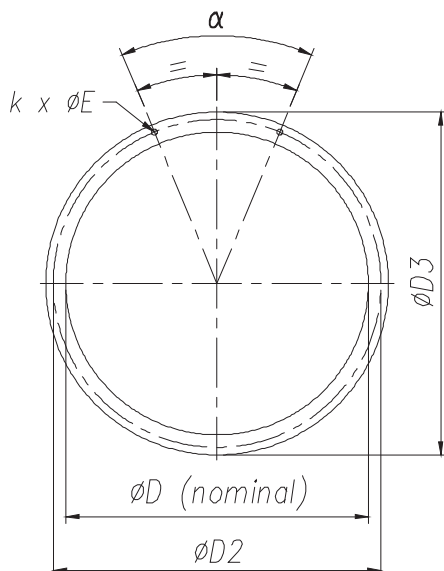

TAMANHO	ØD	ØD2	ØD3	k x ØE	α
200	200	233	253	8 x Ø9	45°
224	224	257	277	8 x Ø9	45°
250	250	293	317	8 x Ø9	45°
280	280	323	347	8 x Ø9	45°
315	315	358	382	8 x Ø9	45°
355	355	399	423	8 x Ø9	45°
400	400	452	480	8 x Ø11	45°
450	450	502	530	8 x Ø11	45°
500	500	552	580	8 x Ø11	45°
560	560	612	640	16 x Ø11	22°30'
630	630	684	712	16 x Ø11	22°30'
710	710	780	816	16 x Ø14	22°30'
800	800	870	906	16 x Ø14	22°30'
900	900	970	1006	16 x Ø14	22°30'
1000	1000	1070	1106	16 x Ø14	22°30'
1120	1120	1191	1227	24 x Ø14	15°
1250	1250	1321	1357	24 x Ø14	15°
1400	1400	1471	1507	24 x Ø14	15°
1600	1600	1674	1710	32 x Ø16	11°15'
1800	1800	1874	1910	32 x Ø16	11°15'
2000	2000	2074	2110	32 x Ø16	11°15'

Flanges de Descarga

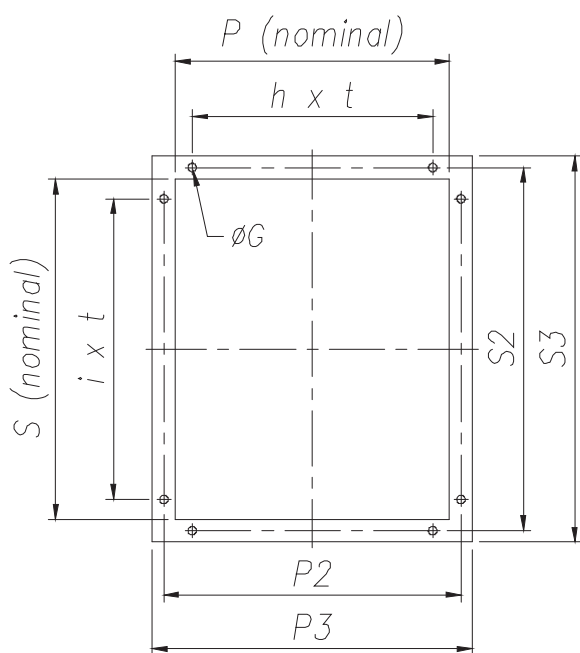

TAMANHO	P	P2	P3	h x t	S	S2	S3	i x t	ØG
200	160	196	228	1 x 80	200	236	268	2 x 80	11
224	180	216	248	1 x 80	224	260	292	3 x 80	11
250	200	236	268	2 x 80	250	286	318	3 x 80	11
280	224	260	292	2 x 80	280	316	348	3 x 80	11
315	250	287	319	2 x 80	315	351	383	4 x 80	11
355	280	317	349	3 x 80	355	391	423	4 x 80	11
400	315	358	396	2 x 100	400	442	480	4 x 100	14
450	355	398	436	3 x 100	450	493	531	4 x 100	14
500	400	443	481	3 x 100	500	543	581	5 x 100	14
560	450	494	532	4 x 100	560	604	642	5 x 100	14
630	500	544	582	4 x 100	630	674	712	6 x 100	14
710	560	616	666	4 x 125	710	766	816	6 x 125	14
800	630	687	737	4 x 125	800	857	907	6 x 125	14
900	710	767	817	5 x 125	900	957	1007	7 x 125	14
1000	800	857	907	6 x 125	1000	1057	1107	8 x 125	14
1120	900	959	1009	6 x 125	1120	1179	1229	9 x 125	14
1250	1000	1076	1140	6 x 140	1250	1323	1387	9 x 140	14
1400	1120	1196	1260	7 x 140	1400	1473	1537	10 x 140	14
1600	1250	1326	1390	8 x 140	1600	1676	1740	11 x 140	14
1800	1400	1488	1564	8 x 160	1800	1888	1964	11 x 160	16
2000	1600	1688	1764	9 x 160	2000	2088	2164	13 x 160	16

DIMENSÕES Arranjo 1

Posições 0°, 90° e 180° | Tamanhos 315 a 450 classes I a IV.

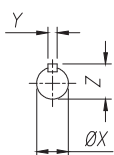
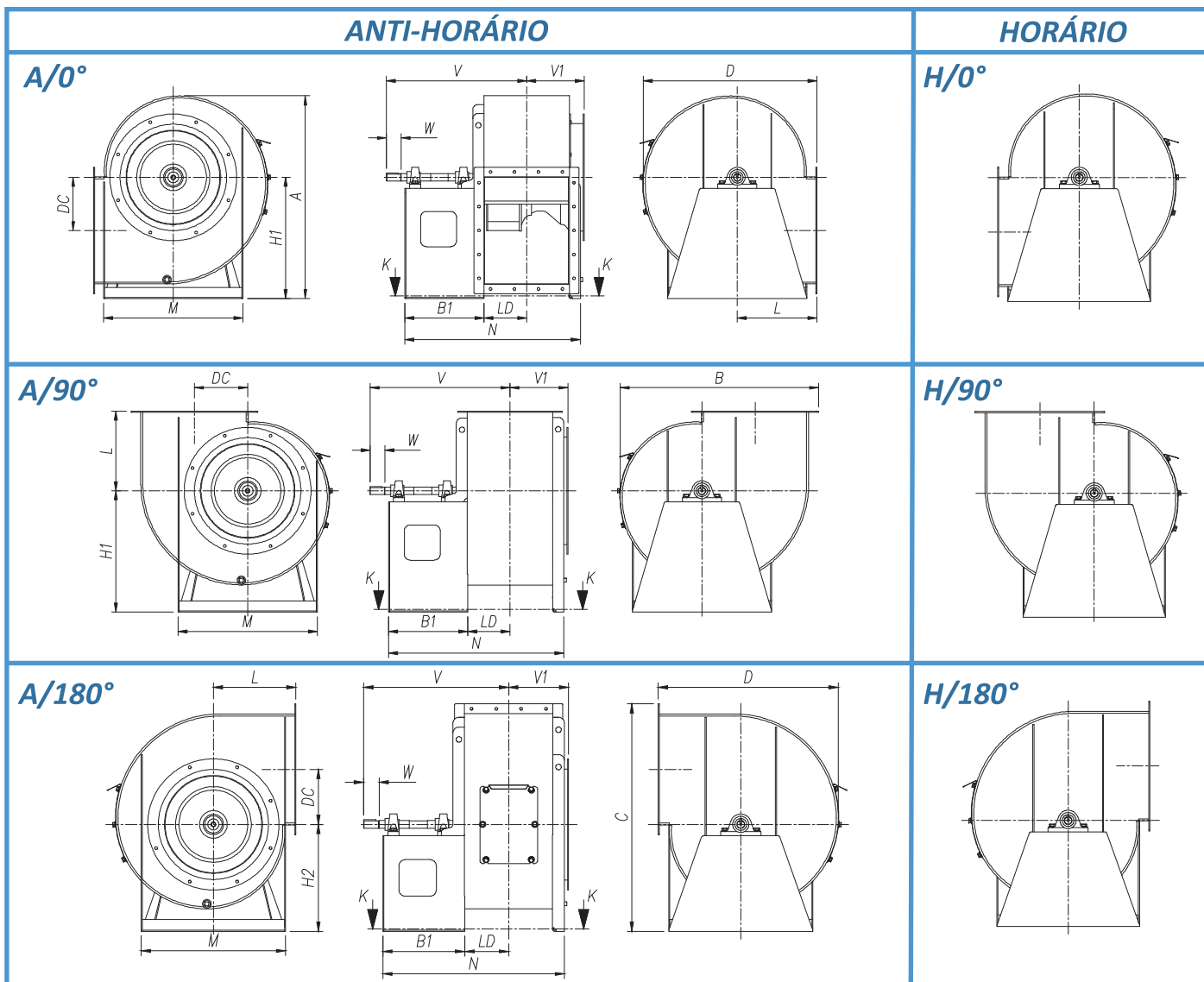

ØX	W	Y	Z
24 j6	50	8	27
28 j6	60	8	31

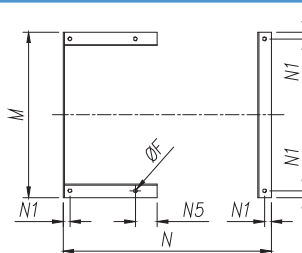

Observações:

(1) Cota "V" pode sofrer variações em função de ajustes na montagem.

(2) Peso aproximado.

Ponta de eixo

Corte K-K (Fixação do ventilador)

TAMANHO	A	B	B1	C	D	DC	ØF	H1	H2	L	LD	M	N	N1	N5	V ⁽¹⁾	V1	ØX	PESO ⁽²⁾ (kgf)		
																			Classe		
																			I e II	III	IV
315	605	589	264	659	516	157,5	10	365	310	238	127	425	555	19	61	455	178	24 j6	29	36	—
355	677	661	264	734	580	177,5	10	405	345	266	142	465	585	19	61	470	193	24 j6	34	44	—
400	770	745	340	835	653	200	12	465	395	300	159	520	708	25	65	570	235	28 j6	56	70	85
450	859	834	340	926	736	225	12	515	435	338	179	570	748	25	70	590	255	28 j6	68	84	105

DIMENSÕES Arranjo 1

Posições 0°, 90° e 180° | Tamanhos 500 a 2000 classes I a IV.

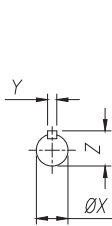
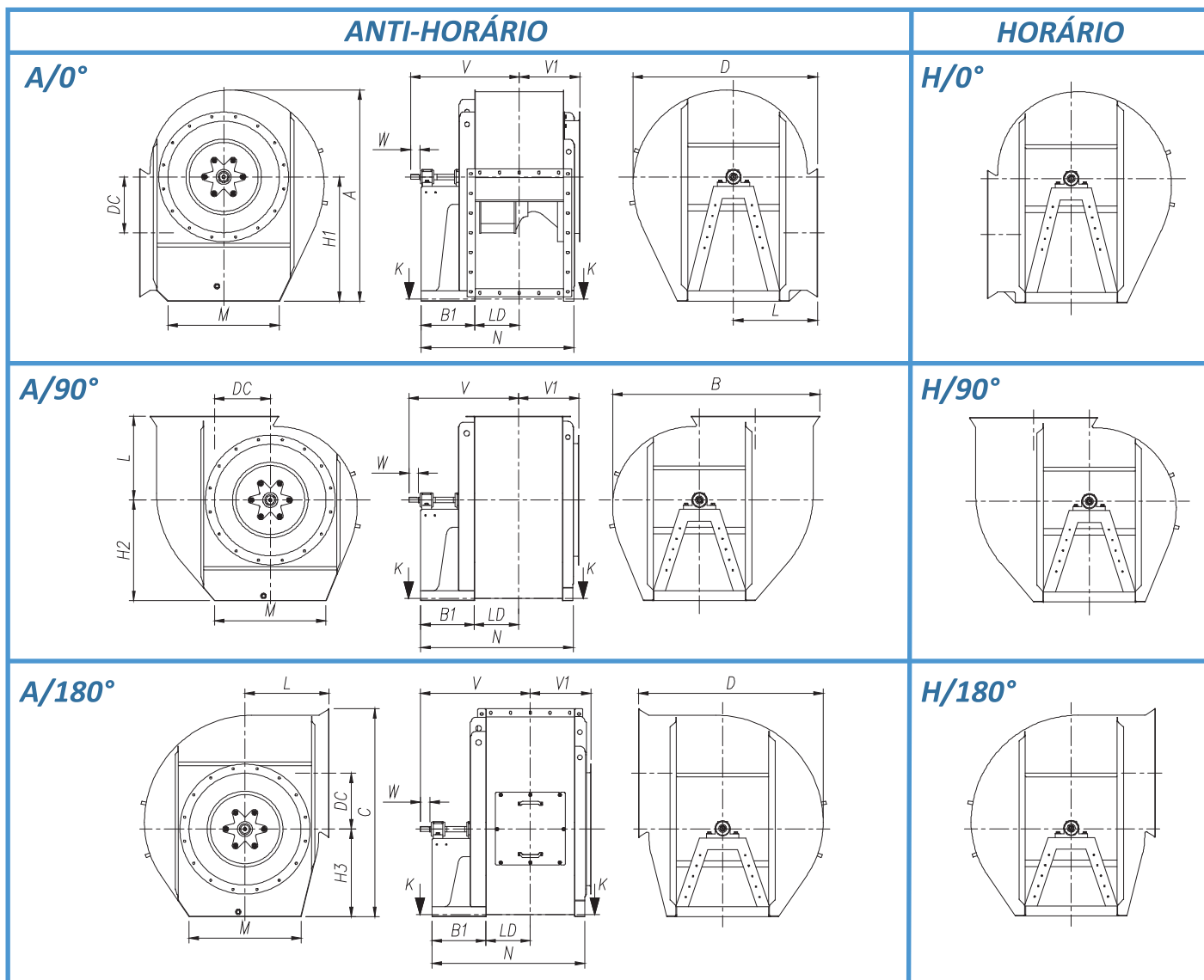

ØX	W	Y	Z
24 j6	50	8	27
28 j6	60	8	31
38 k6	80	10	41
48 k6	110	14	51,5
55 m6	110	16	59
65 m6	140	18	69
75 m6	140	20	79,5
80 m6	170	22	85
90 m6	170	25	95
100 m6	210	28	106
115 m6	210	32	122

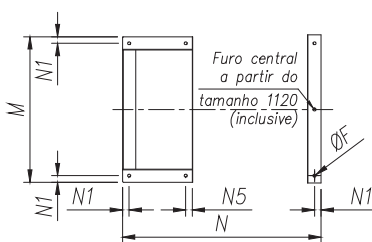

Observações:

- (1) Cota "V" pode sofrer variações em função de ajustes na montagem.
- (2) Peso aproximado.

Ponta de eixo

Corte K-K (Fixação do ventilador)

TAMANHO	A	B	C	D	DC	ØF	H1	H2	H3	L	LD	M	N1	N5	V1	CLASSE																			
																I				II				III				IV							
																B1	N	V ⁽¹⁾	ØX	PESO ⁽²⁾	B1	N	V ⁽¹⁾	ØX	PESO ⁽²⁾	B1	N	V ⁽¹⁾	ØX	PESO ⁽²⁾	B1	N	V ⁽¹⁾	ØX	PESO ⁽²⁾
500	955	930	936	825	250	12	565	455	395	375	202	500	25	25	278	340	793	613	28 j6	101	340	793	613	28 j6	101	340	793	613	28 j6	110	340	793	613	28 j6	127
560	1061	1037	1041	923	280	12	625	505	440	420	227	560	25	25	303	340	844	638	28 j6	123	340	844	638	28 j6	123	340	844	638	28 j6	139	340	844	638	28 j6	173
630	1183	1159	1161	1037	315	12	695	570	490	473	252	630	25	25	329	340	894	667	28 j6	162	340	894	667	28 j6	162	380	934	726	38 k6	174	380	934	726	38 k6	214
710	1342	1315	1318	1170	355	14	790	640	555	533	282	710	32	32	384	340	968	697	28 j6	239	340	968	697	28 j6	239	380	1008	756	38 k6	252	430	1058	836	48 k6	328
800	1501	1474	1479	1317	400	14	880	720	625	600	318	800	32	32	419	380	1079	792	38 k6	321	380	1079	792	38 k6	321	380	1079	792	38 k6	348	430	1129	871	48 k6	415
900	1677	1650	1654	1480	450	14	980	810	700	675	358	900	32	32	459	380	1159	832	38 k6	392	380	1159	832	38 k6	392	430	1209	912	48 k6	437	484	1263	966	55 m6	532
1000	1853	1826	1829	1643	500	14	1080	895	775	750	403	1000	32	32	505	380	1249	877	38 k6	523	380	1249	877	38 k6	523	430	1299	957	48 k6	577	545	1414	1103	65 m6	703
1120	2081	2040	2045	1840	560	18	1215	1000	870	840	454	1120	38	38	581	430	1413	1010	48 k6	788	430	1413	1010	48 k6	788	484	1467	1064	55 m6	891	545	1528	1156	65 m6	949
1250	2309	2282	2284	2052	625	18	1345	1115	965	938	505	1250	38	38	632	484	1570	1124	55 m6	1045	484	1570	1124	55 m6	1045	545	1631	1216	65 m6	1090	600	1686	1268	75 m6	1179
1400	2588	2546	2549	2296	700	21	1510	1250	1080	1050	565	1400	44	44	711	545	1764	1265	65 m6	1537	545	1764	1265	65 m6	1537	600	1819	1317	75 m6	1683	600	1819	1317	75 m6	1761
1600	2941	2901	2905	2623	800	21	1710	1425	1235	1200	630	1600	44	44	783	545	1894	1330	65 m6	2004	600	1949	1382	75 m6	2162	600	1949	1382	75 m6	2182	780	2129	1600	90 m6	2394
1800	3293	3265	3267	2949	900	21	1910	1600	1385	1350	705	1800	44	44	858	600	2099	1460	75 m6	2678	690	2189	1580	80 m6	2749	780	2279	1678	90 m6	3033	930	2429	1872	100 m6	3312
2000	3645	3617	3617	3275	1000	21	2110	1775	1535	1500	805	2000	44	44	958	675	2274	1534	75 m6	3293	760	2459	1752	90 m6	3445	900	2599	1946	100 m6	3835	1000	2699	2046	115 m6	4149

DIMENSÕES Arranjo 3

Posições 0°, 90° e 180° | Tamanhos 200 a 400 classes I a III.

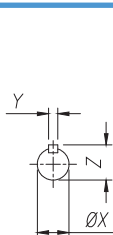
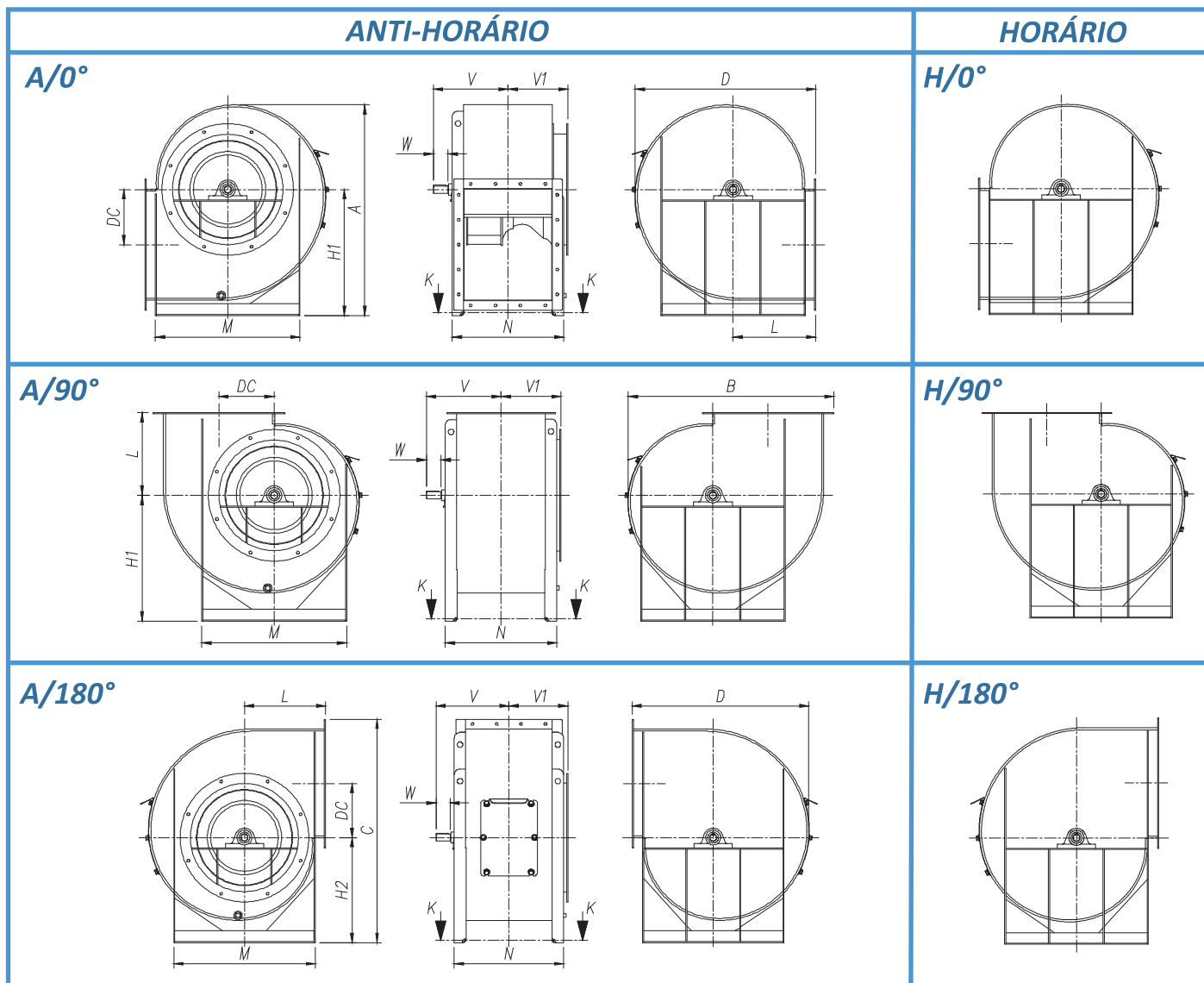

ØX	W	Y	Z
20 h8	50	6	22,5
25 h8	50	8	28
30 h8	60	8	33

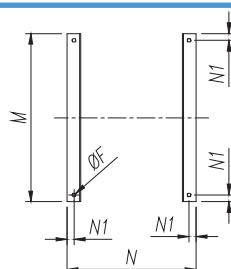

Observações:

(1) Cota "V" pode sofrer variações em função de ajustes na montagem.

(2) Peso aproximado.

Ponta de eixo

Corte K-K (Fixação do ventilador)

TAMANHO	CLASSE																									
	I			II			III																			
	V ⁽¹⁾	ØX	PESO ⁽²⁾ (kgf)	V ⁽¹⁾	ØX	PESO ⁽²⁾ (kgf)	V ⁽¹⁾	ØX	PESO ⁽²⁾ (kgf)	V ⁽¹⁾	ØX	PESO ⁽²⁾ (kgf)	V ⁽¹⁾	ØX	PESO ⁽²⁾ (kgf)											
200	413	387	449	352	100	10	260	215	175	300	238,5	19	132	193	20 h8	11	—	—	—	—	—	—	—	—	—	
224	445	429	492	385	112	10	274	234	187	324	258,5	19	142	203	20 h8	13	203	20 h8	13	—	—	—	—	—	—	—
250	491	475	539	426	125	10	300	255	205	360	278,5	19	152	213	20 h8	16	213	20 h8	16	—	—	—	—	—	—	—
280	543	527	594	467	140	10	330	280	220	390	302,5	19	164	225	20 h8	18	225	20 h8	18	—	—	—	—	—	—	—
315	605	589	659	516	157,5	10	365	310	238	425	329	19	178	238	25 h8	24	238	25 h8	24	274	25 h8	35	274	25 h8	35	
355	677	661	734	580	177,5	10	405	345	266	465	359	19	193	253	25 h8	29	253	25 h8	29	289	25 h8	42	289	25 h8	42	
400	770	745	835	653	200	12	465	395	300	520	418	25	235	271	25 h8	43	271	25 h8	43	321	30 h8	64	321	30 h8	64	
450	859	834	926	736	225	12	515	435	338	570	458	25	255	311	30 h8	55	311	30 h8	55	341	30 h8	75	341	30 h8	75	

DIMENSÕES Arranjo 3

Posições 0°, 90° e 180° | Tamanhos 500 a 2000 classes I a III.

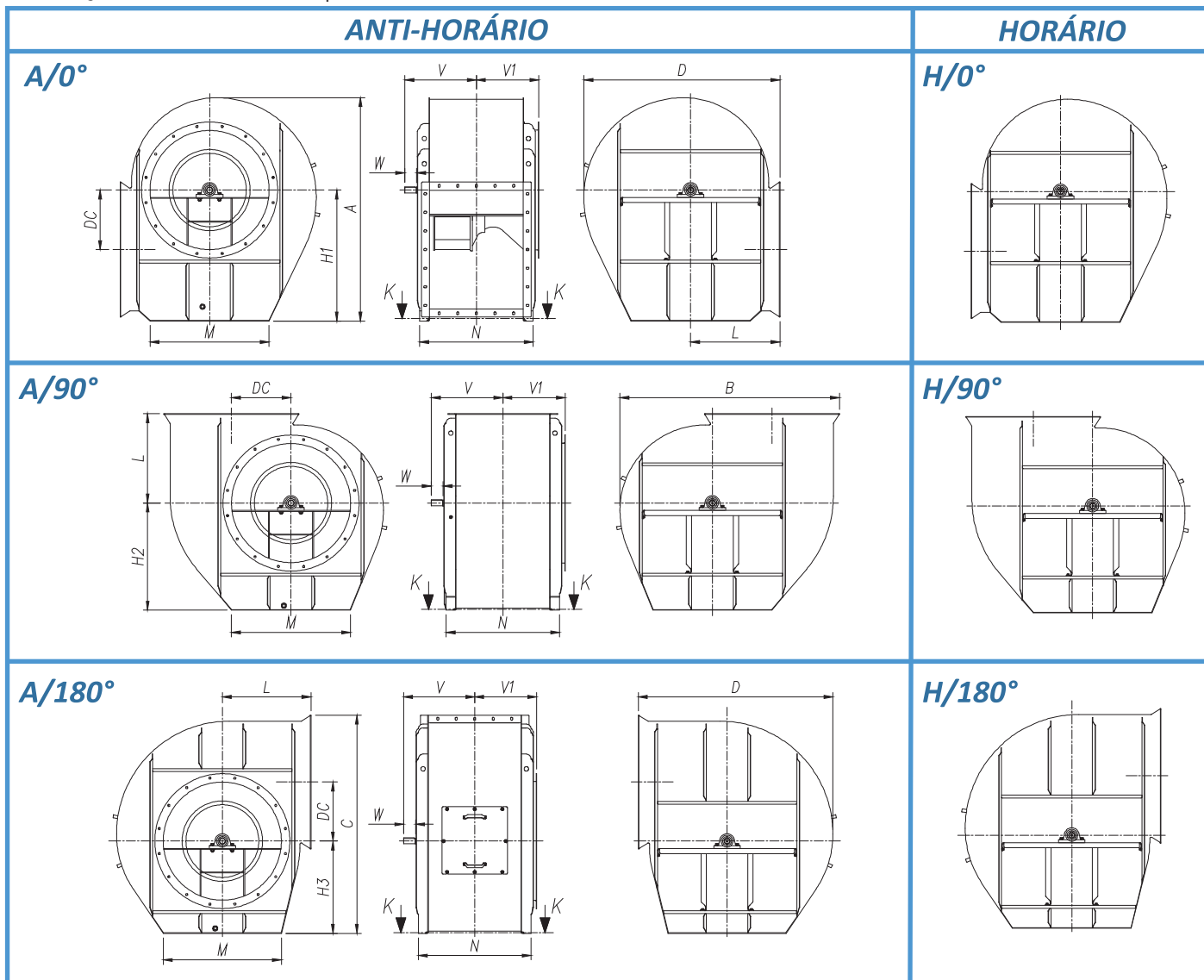

ØX	W	Y	Z
20 h8	50	6	22,5
25 h8	50	8	28
30 h8	60	8	33
35 h8	80	10	38
38 k6	80	10	41
48 k6	110	14	51,5
55 m6	110	16	59
60 m6	140	18	64
70 m6	140	20	74,5

Ponta de eixo

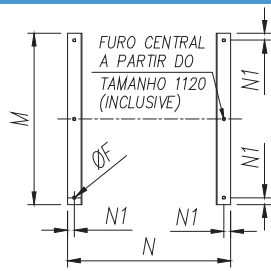

Corte K-K (Fixação do ventilador)

Observações:

- (1) Cota "V" pode sofrer variações em função de ajustes na montagem.
- (2) Peso aproximado.

TAMANHO	A	B	C	D	DC	ØF	H1	H2	H3	L	M	N	N1	V1	CLASSE								
															I			II			III		
															V ⁽¹⁾	ØX	PESO ⁽²⁾ (kgf)	V ⁽¹⁾	ØX	PESO ⁽²⁾ (kgf)	V ⁽¹⁾	ØX	PESO ⁽²⁾ (kgf)
500	955	930	936	825	250	12	565	455	395	375	500	503	25	278	330	30 h8	90	330	30 h8	90	330	35 h8	105
560	1061	1037	1041	923	280	12	625	505	440	420	560	554	25	303	356	30 h8	111	356	30 h8	111	412	35 h8	130
630	1183	1159	1161	1037	315	12	695	570	490	473	630	604	25	329	403	35 h8	143	403	35 h8	143	437	35 h8	160
710	1342	1315	1318	1170	355	14	790	640	555	533	710	692	32	384	433	35 h8	222	433	35 h8	222	467	35 h8	241
800	1501	1474	1479	1317	400	14	880	720	625	600	800	763	32	419	481	38 k6	297	481	38 k6	297	513	38 k6	332
900	1677	1650	1654	1480	450	14	980	810	700	675	900	843	32	459	521	38 k6	366	521	38 k6	366	590	48 k6	413
1000	1853	1826	1829	1643	500	14	1080	895	775	750	1000	933	32	505	635	48 k6	486	635	48 k6	486	650	48 k6	534
1120	2081	2040	2045	1840	560	18	1215	1000	870	840	1120	1059	38	581	701	48 k6	724	701	48 k6	724	706	55 m6	815
1250	2309	2282	2284	2052	625	18	1345	1115	965	938	1250	1161,5	38	632	762	55 m6	963	762	55 m6	963	767	55 m6	981
1400	2588	2546	2549	2296	700	21	1510	1250	1080	1050	1400	1307,5	44	692	827	55 m6	1363	827	55 m6	1363	827	55 m6	1371
1600	2941	2901	2905	2623	800	21	1710	1425	1235	1200	1600	1437,5	44	783	897	55 m6	1829	897	55 m6	1829	902	55 m6	1860
1800	3293	3265	3267	2949	900	21	1910	1600	1385	1350	1800	1587,5	44	858	977	55 m6	2306	977	55 m6	2306	1010	60 m6	2528
2000	3645	3617	3617	3275	1000	21	2110	1775	1535	1500	2000	1787,5	44	958	1125	70 m6	2909	1125	70 m6	2909	1125	70 m6	3139

DIMENSÕES Arranjo 4

Posições 0°, 90° e 180° | Tamanhos 200 a 280 classes I e II.

ANTI-HORÁRIO			HORÁRIO		
A/0° 		H/0° 			
A/90° 		H/90° 			
A/180° 		H/180° 			

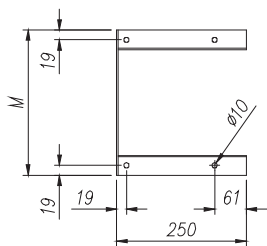

Observações:

- (1) Cota "V" pode sofrer variações em função do fabricante do motor e de ajustes na montagem.
- (2) Peso aproximado.
- (3) Classe I
- (4) Classe II

Corte K-K (Fixação do ventilador)

TAMANHO	A	B	C	D	DC	H1	H2	L	LD	M	V1	POTÊNCIA MÍNIMA RECOMENDADA (cv) - 60 Hz															
												8 pólos				6 pólos				4 pólos				2 pólos			
												cv	Carc. Motor	V ⁽¹⁾	Peso ⁽²⁾ (kgf)	cv	Carc. Motor	V ⁽¹⁾	Peso ⁽²⁾ (kgf)	cv	Carc. Motor	V ⁽¹⁾	Peso ⁽²⁾ (kgf)	cv	Carc. Motor	V ⁽¹⁾	Peso ⁽²⁾ (kgf)
200	413	387	449	352	100	260	215	175	81	300	132	0,16 ⁽³⁾	71	313	19	0,25 ⁽³⁾	71	313	17	0,5 ⁽³⁾	71	313	20	0,75 ⁽³⁾	71	313	20
224	445	429	492	385	112	274	234	187	91	324	142	0,16 ⁽³⁾	71	323	21	0,25 ⁽³⁾	71	323	19	0,5 ⁽³⁾	71	323	22	0,75 ⁽³⁾	71	323	22
250	491	475	539	426	125	300	255	205	101	360	152	0,16 ⁽³⁾	71	333	24	0,25 ⁽³⁾	71	333	22	0,5 ⁽³⁾	71	333	25	1 ⁽⁴⁾	71	333	26
280	543	527	594	467	140	330	280	220	113	390	164	0,16 ⁽³⁾	71	345	26	0,25 ⁽³⁾	71	345	24	0,5 ⁽³⁾	71	345	27	2 ⁽⁴⁾	L80	410	33

DIMENSÕES Arranjo 4

Posições 0°, 90° e 180° | Tamanhos 315 a 450 classes I a IV.

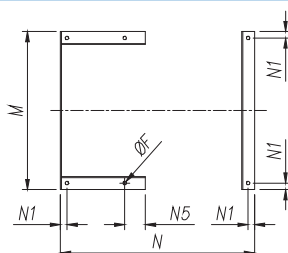
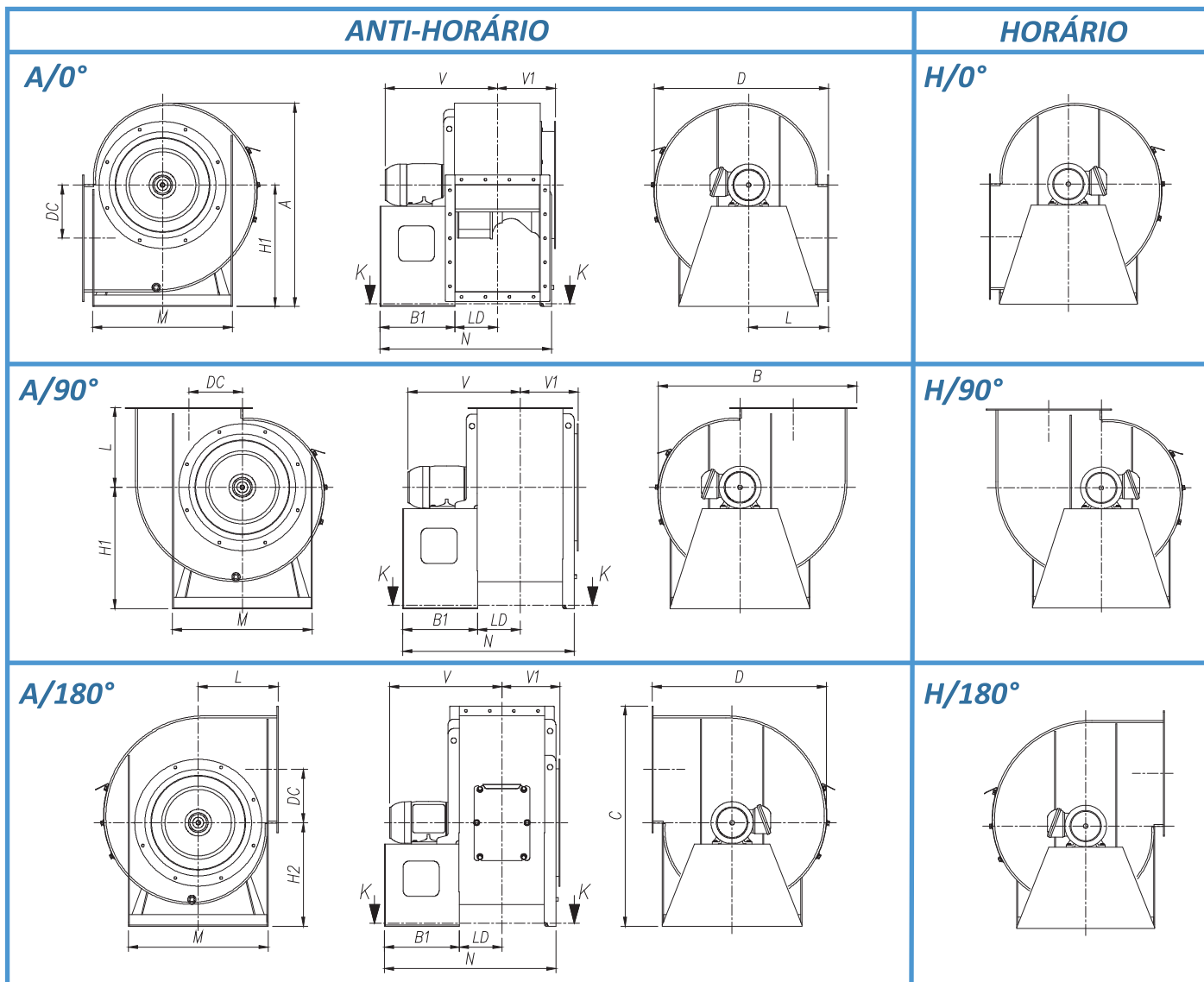

Corte K-K (Fixação do ventilador)

Observações:

- (1) Cota "V" pode sofrer variações em função do fabricante do motor e de ajustes na montagem.
- (2) Peso aproximado.
- (3) Classe I
- (4) Classe II
- (5) Classe III
- (6) Classe IV

TAMANHOS	POTÊNCIA MÍNIMA RECOMENDADA (cv) - 60 Hz																																					
	8 pólos							6 pólos							4 pólos							2 pólos																
	cv	Carc. Motor	B1	N	V ⁽¹⁾	Peso ⁽²⁾ (kgf)	cv	Carc. Motor	B1	N	V ⁽¹⁾	Peso ⁽²⁾ (kgf)	cv	Carc. Motor	B1	N	V ⁽¹⁾	Peso ⁽²⁾ (kgf)	cv	Carc. Motor	B1	N	V ⁽¹⁾	Peso ⁽²⁾ (kgf)														
315	605	589	659	516	157,5	10	365	310	238	127	425	19	61	178	0,16 ⁽³⁾	71	250	541	359	35	0,25 ⁽³⁾	71	250	541	359	33	0,5 ⁽³⁾	71	250	541	359	36	4 ⁽⁴⁾	L90L	250	541	449	49
355	677	661	734	580	177,5	10	405	345	266	142	465	19	61	193	0,16 ⁽³⁾	71	250	571	374	40	0,25 ⁽³⁾	71	250	571	374	38	0,75 ⁽³⁾	71	250	571	374	42	7,5 ⁽⁵⁾	112M	280	601	488	87
400	770	745	835	653	200	12	465	395	300	159	520	25	70	235	0,25 ⁽³⁾	80	250	618	406	59	0,5 ⁽³⁾	80	250	618	406	58	2 ⁽³⁾	L90S	250	618	454	68	12,5 ⁽⁵⁾	132M	355	723	578	132
450	859	834	926	736	225	12	515	435	338	179	570	25	70	255	0,33 ⁽³⁾	80	250	658	426	68	0,75 ⁽³⁾	80	250	658	426	68	3 ⁽³⁾	L90L	250	658	499	80	25 ⁽⁵⁾	160M	450	858	677	217

DIMENSÕES Arranjo 4

Posições 0°, 90° e 180° | Tamanhos 500 a 2000 classes I a IV.

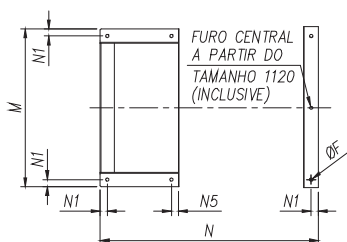
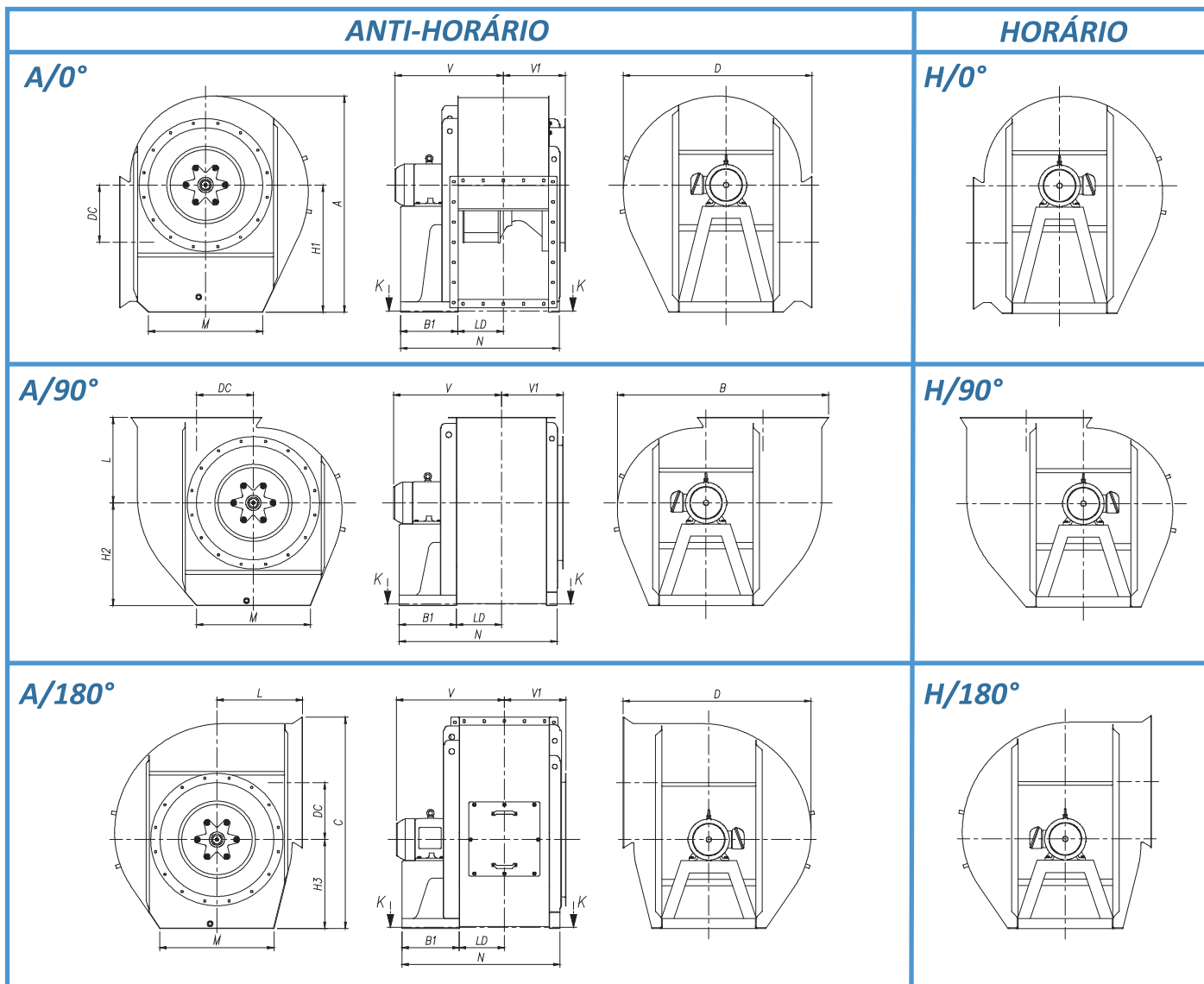

FURO CENTRAL A PARTIR DO TAMANHO 1120 (INCLUSIVE)

Observações:

- (1) Cota "V" pode sofrer variações em função do fabricante do motor e de ajustes na montagem.
- (2) Peso aproximado.
- (3) Classe I
- (4) Classe II
- (5) Classe III
- (6) Classe IV

Corte K-K (Fixação do ventilador)

TAMANHO																POTÊNCIA MÍNIMA RECOMENDADA (cv) - 60 Hz																	
																8 pólos				6 pólos				4 pólos									
	A	B	C	D	DC	ØF	H1	H2	H3	L	LD	M	N1	N5	V1	cv	Carc. Motor	B1	N	V ⁽¹⁾	Peso ⁽²⁾ (kgf)	cv	Carc. Motor	B1	N	V ⁽¹⁾	Peso ⁽²⁾ (kgf)	cv	Carc. Motor	B1	N	V ⁽¹⁾	Peso ⁽²⁾ (kgf)
500	955	930	936	825	250	12	565	455	395	375	202	500	25	25	278	0,5 ⁽³⁾	90S	250	703	467	111	1,5 ⁽³⁾	100L	280	733	528	124	5 ⁽⁴⁾	L100L	280	733	572	131
560	1061	1037	1041	923	280	12	625	505	440	420	227	560	25	25	303	1 ⁽³⁾	L90L	250	754	547	138	3 ⁽³⁾	L100L	280	784	597	151	10 ⁽⁴⁾	132S	355	859	609	190
630	1183	1159	1161	1037	315	12	695	570	490	473	252	630	25	25	329	2 ⁽³⁾	112M	280	834	600	196	4 ⁽³⁾	132S	355	909	638	212	15 ⁽⁴⁾	132M/L	355	909	701	242
710	1342	1315	1318	1170	355	14	790	640	555	533	282	710	32	32	384	3 ⁽³⁾	132M	355	983	705	313	7,5 ⁽⁵⁾	132M	355	983	705	317	25 ⁽⁵⁾	160L	450	1078	828	408
800	1501	1474	1479	1317	400	14	880	720	625	600	318	800	32	32	419	6 ⁽³⁾	160M	450	1149	820	432	15 ⁽⁵⁾	160M	450	1149	820	444	50 ⁽⁵⁾	200L	560	1259	989	634
900	1677	1650	1654	1480	450	14	980	810	700	675	358	900	32	32	459	10 ⁽³⁾	180L	450	1229	904	542	25 ⁽⁴⁾	180L	500	1279	964	603	100 ⁽⁵⁾	250S/M	630	1409	1197	1151
1000	1853	1826	1829	1643	500	14	1080	895	775	750	403	1000	32	32	505	20 ⁽⁴⁾	180L	500	1369	1009	714	50 ⁽⁵⁾	225S/M	560	1429	1163	1004	—	—	—	—	—	—
1120	2081	2040	2045	1840	560	18	1215	1000	870	840	454	1120	38	38	581	30 ⁽⁴⁾	225S/M	560	1543	1216	1142	75 ⁽⁵⁾	250S/M	630	1613	1295	1513	—	—	—	—	—	—
1250	2309	2282	2284	2052	625	18	1345	1115	965	938	505	1250	38	38	632	60 ⁽⁴⁾	250S/M	630	1716	1347	1674	150 ⁽⁵⁾	315S/M	800	1886	1626	2288	—	—	—	—	—	—
1400	2588	2546	2549	2296	700	21	1510	1250	1080	1050	565	1400	44	111	692	100 ⁽⁵⁾	280S/M	710	1929	1510	2344	250 ⁽⁵⁾	355M/L	1120	2339	1851	3328	—	—	—	—	—	—

DIMENSÕES Arranjo 4K

Posições 0°, 90° e 180° | Tamanhos 200 a 450 classes I a IV.

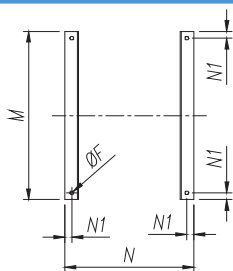
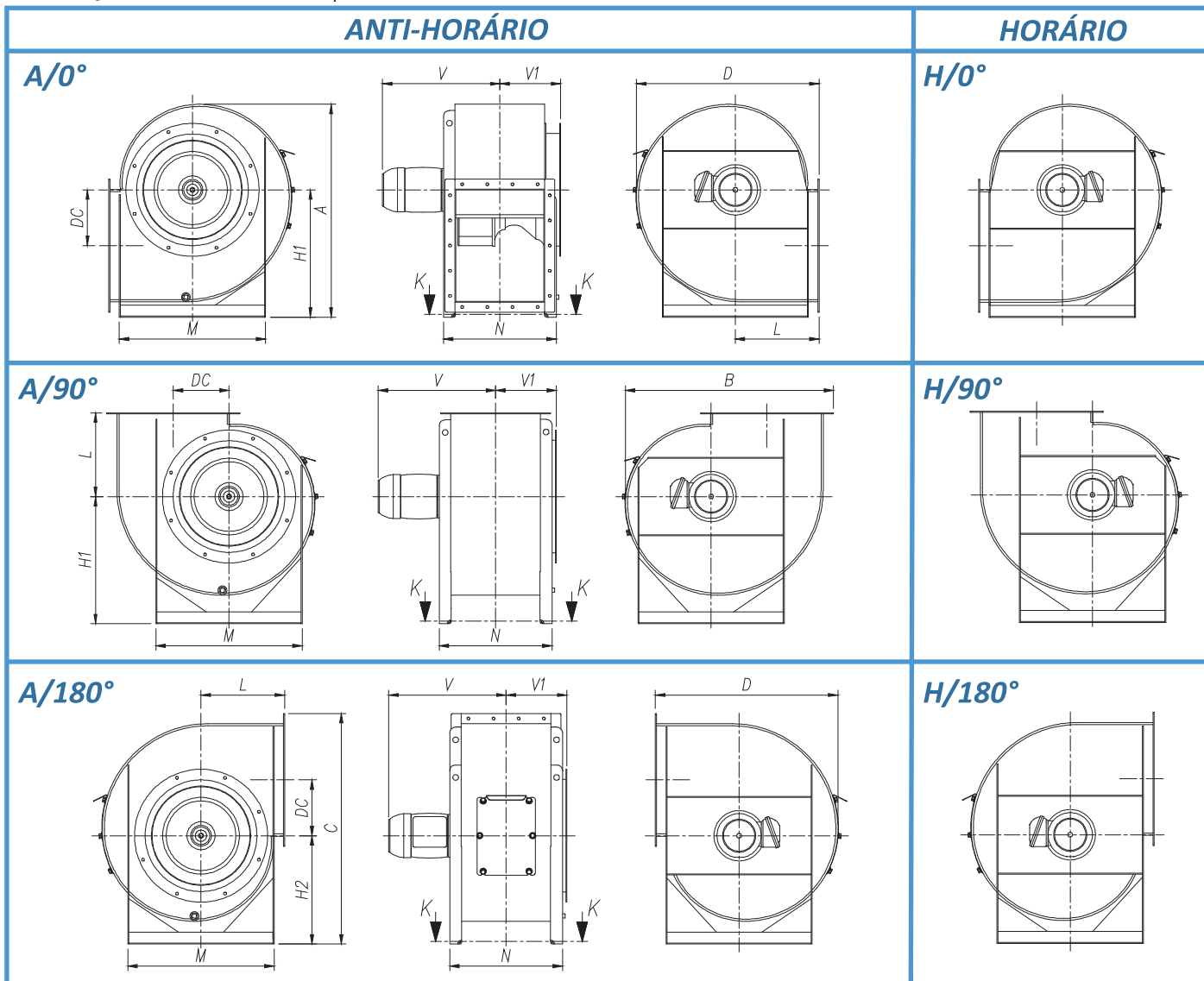

Corte K-K (Fixação do ventilador)

Observações:

- (1) Cota "V" pode sofrer variações em função do fabricante do motor e de ajustes na montagem.
- (2) Peso aproximado.
- (3) Classe I
- (4) Classe II
- (5) Classe III
- (6) Classe IV

TAMANHO	POTÊNCIA MÍNIMA RECOMENDADA (cv) - 60 Hz																												
	A	B	C	D	DC	ØF	H1	H2	L	M	N	N1	V1	8 pólos				6 pólos				4 pólos				2 pólos			
														cv	Carc. Motor	V ⁽¹⁾	Peso ⁽²⁾ (kgf)	cv	Carc. Motor	V ⁽¹⁾	Peso ⁽²⁾ (kgf)	cv	Carc. Motor	V ⁽¹⁾	Peso ⁽²⁾ (kgf)	cv	Carc. Motor	V ⁽¹⁾	Peso ⁽²⁾ (kgf)
200	413	387	449	352	100	10	260	215	175	300	238,5	19	132	0,16 ⁽³⁾	71	305	22	0,25 ⁽³⁾	71	305	20	0,5 ⁽³⁾	71	305	23	0,75 ⁽³⁾	71	305	23
224	445	429	492	385	112	10	274	234	187	324	258,5	19	142	0,16 ⁽³⁾	71	315	24	0,25 ⁽³⁾	71	315	22	0,5 ⁽³⁾	71	315	25	0,75 ⁽³⁾	71	315	25
250	491	475	539	426	125	10	300	255	205	360	278,5	19	152	0,16 ⁽³⁾	71	325	27	0,25 ⁽³⁾	71	325	25	0,5 ⁽³⁾	71	325	28	1 ⁽⁴⁾	71	325	29
280	543	527	594	467	140	10	330	280	220	390	302,5	19	164	0,16 ⁽³⁾	71	337	29	0,25 ⁽³⁾	71	337	27	0,5 ⁽³⁾	71	337	30	2 ⁽⁴⁾	L80	402	36
315	605	589	659	516	157,5	10	365	310	238	425	329	19	178	0,16 ⁽³⁾	71	350	35	0,25 ⁽³⁾	71	350	33	0,5 ⁽³⁾	71	350	36	4 ⁽⁴⁾	L90L	440	49
355	677	661	734	580	177,5	10	405	345	266	465	359	19	193	0,16 ⁽³⁾	71	365	40	0,25 ⁽³⁾	71	365	38	0,75 ⁽³⁾	71	365	42	7,5 ⁽⁵⁾	112M	479	87
400	770	745	835	653	200	12	465	395	300	520	418	25	235	0,25 ⁽³⁾	80	401	59	0,5 ⁽³⁾	80	401	58	2 ⁽³⁾	L90S	449	68	12,5 ⁽⁵⁾	132M	573	132
450	859	834	926	736	225	12	515	435	338	570	458	25	255	0,33 ⁽³⁾	80	421	67	0,75 ⁽³⁾	80	421	68	3 ⁽³⁾	L90L	494	80	25 ⁽⁶⁾	160M	672	217

DIMENSÕES Arranjo 4K

Posições 0°, 90° e 180° | Tamanhos 500 a 630 classes I e II.

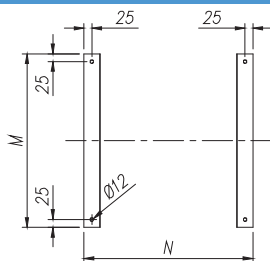
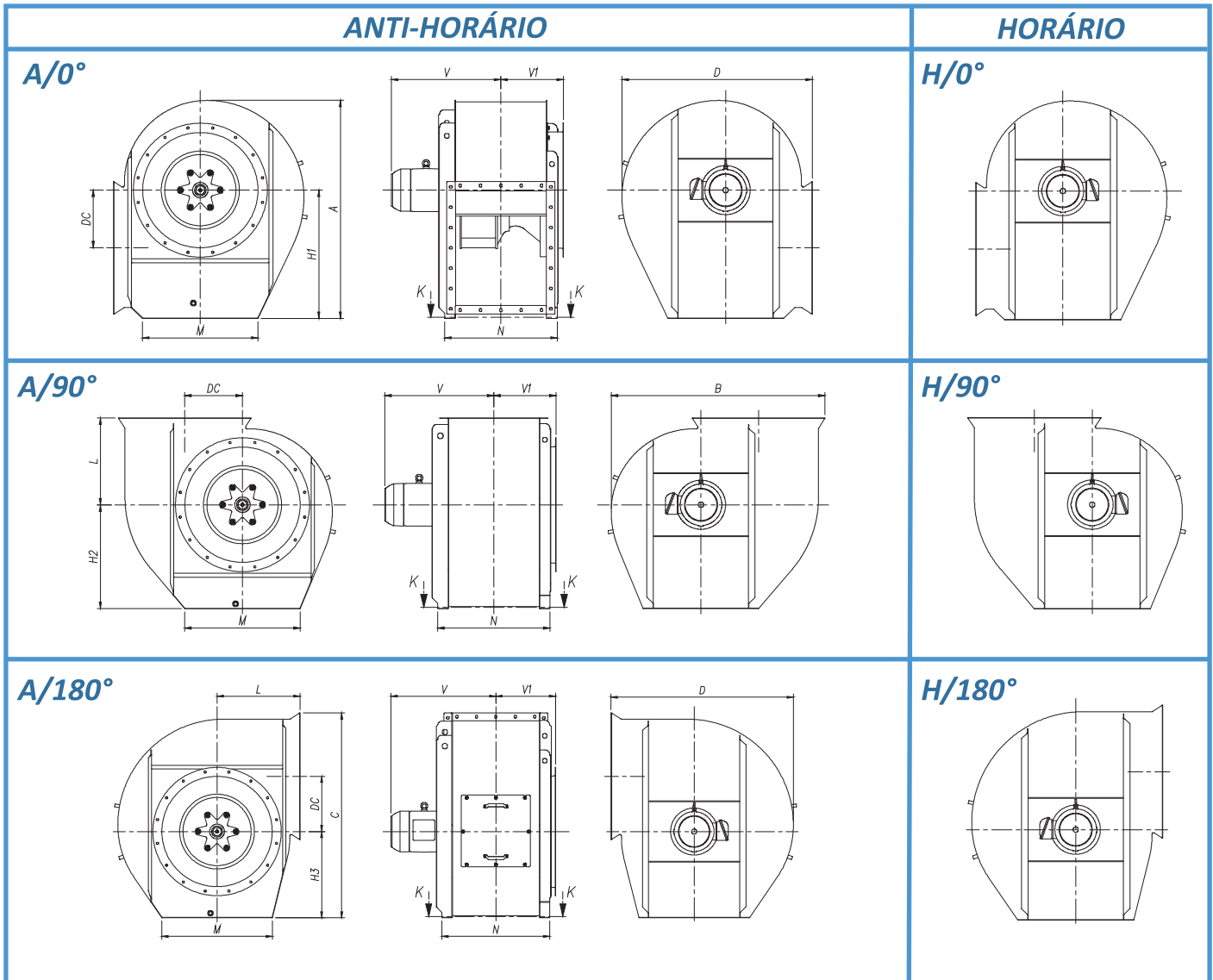

Observações:

- (1) Cota "V" pode sofrer variações em função do fabricante do motor e de ajustes na montagem.
- (2) Peso aproximado.
- (3) Classe I
- (4) Classe II

Corte K-K (Fixação do ventilador)

TAMANHO	A	B	C	D	DC	H1	H2	H3	L	M	N	V1	POTÊNCIA MÍNIMA RECOMENDADA (cv) - 60 Hz											
													8 pólos				6 pólos				4 pólos			
													cv	Carc. Motor	V ⁽¹⁾	Peso ⁽²⁾ (kgf)	cv	Carc. Motor	V ⁽¹⁾	Peso ⁽²⁾ (kgf)	cv	Carc. Motor	V ⁽¹⁾	Peso ⁽²⁾ (kgf)
500	955	930	936	825	250	565	455	395	375	500	503	278	0,5 ⁽³⁾	90S	462	105	1,5 ⁽³⁾	100L	523	124	5 ⁽⁴⁾	L100L	567	131
560	1061	1037	1041	923	280	625	505	440	420	560	554	303	1 ⁽³⁾	L90L	542	133	3 ⁽³⁾	L100L	592	151	10 ⁽⁴⁾	132S	604	190
630	1183	1159	1161	1037	315	695	570	490	473	630	604	329	2 ⁽³⁾	112M	591	187	4 ⁽³⁾	132S	629	212	15 ⁽⁴⁾	132ML	692	242

CURVAS

RLS- 224

Diâmetro do rotor
D=224mm
Momento de inércia
GD² =0,015 kg.m²
 Ø = 224 mm
 A = 0,039 m²
 BxC = 180x224mm
 A = 0,040 m²
 γ = 1,205 kg/m³

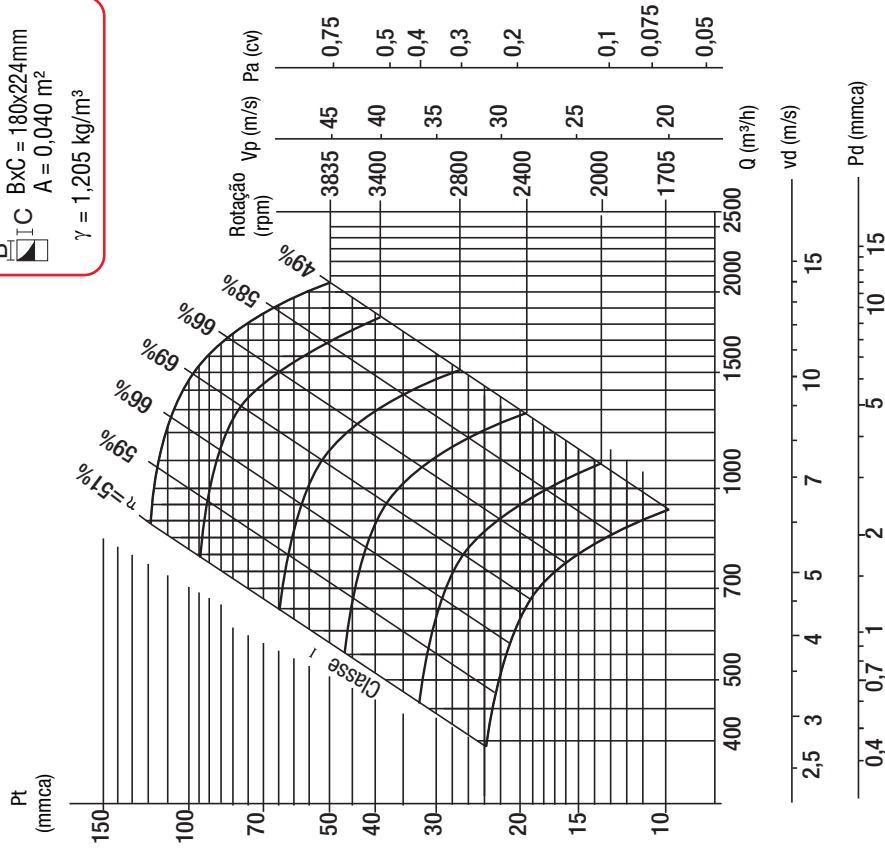

RLS- 200

Diâmetro do rotor
D=200mm
Momento de inércia
GD² =0,010 kg.m²
 Ø = 200 mm
 A = 0,031 m²
 BxC = 160x200mm
 A = 0,032m²
 γ = 1,205 kg/m³

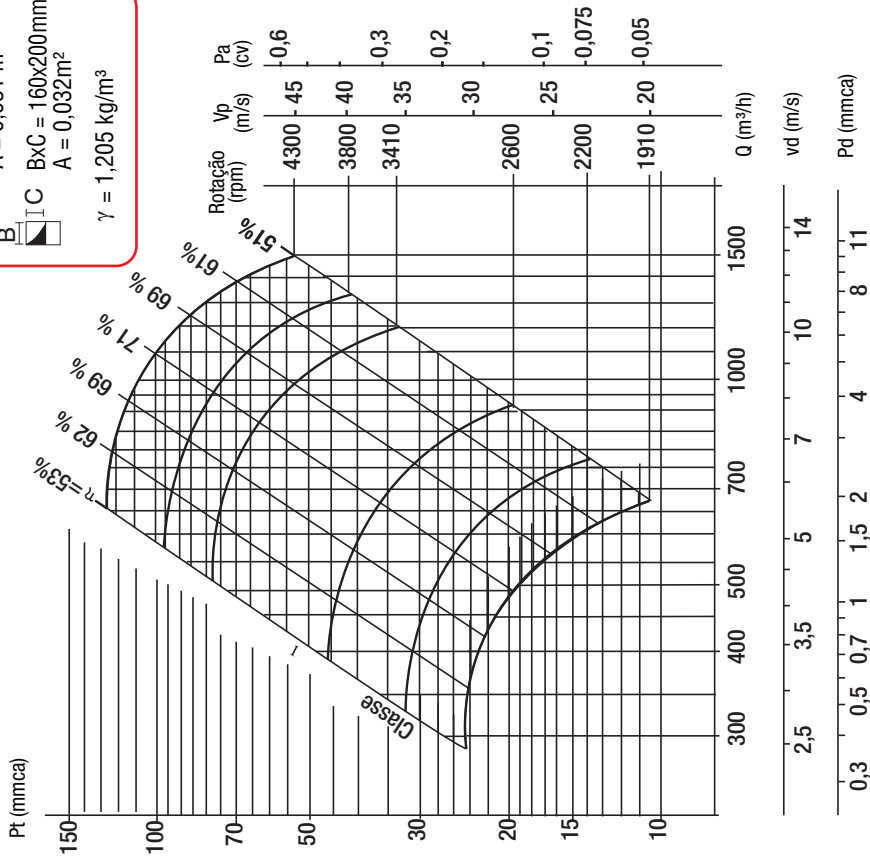

Velocidade de descarga - **vd (m/s)** Velocidade Periférica - **Vp** Potência absorvida máxima - **Pa**
 Pressão dinâmica - **Pd (mmca)** Vazão de ar - **Q (m³/h)** Pressão total- **Pt**

O desempenho mostrado é para instalação tipo B - aspiração livre / descarga dutada (ANSI/AMCA Standard 210-85 figura 7). Os dados de desempenho não incluem os efeitos ocasionados por restrições, obstáculos ou acessórios colocados no fluxo de ar. A potência absorvida (cv) não inclui as perdas da transmissão.

CURVAS

RLS- 280

Diâmetro do rotor
D=280 mm
Momento de inércia
GD² =0,062 kg.m²
∅ = 280 mm
A = 0,062 m²
BxC = 224x280mm
A = 0,063 m²
γ = 1,205 kg/m³

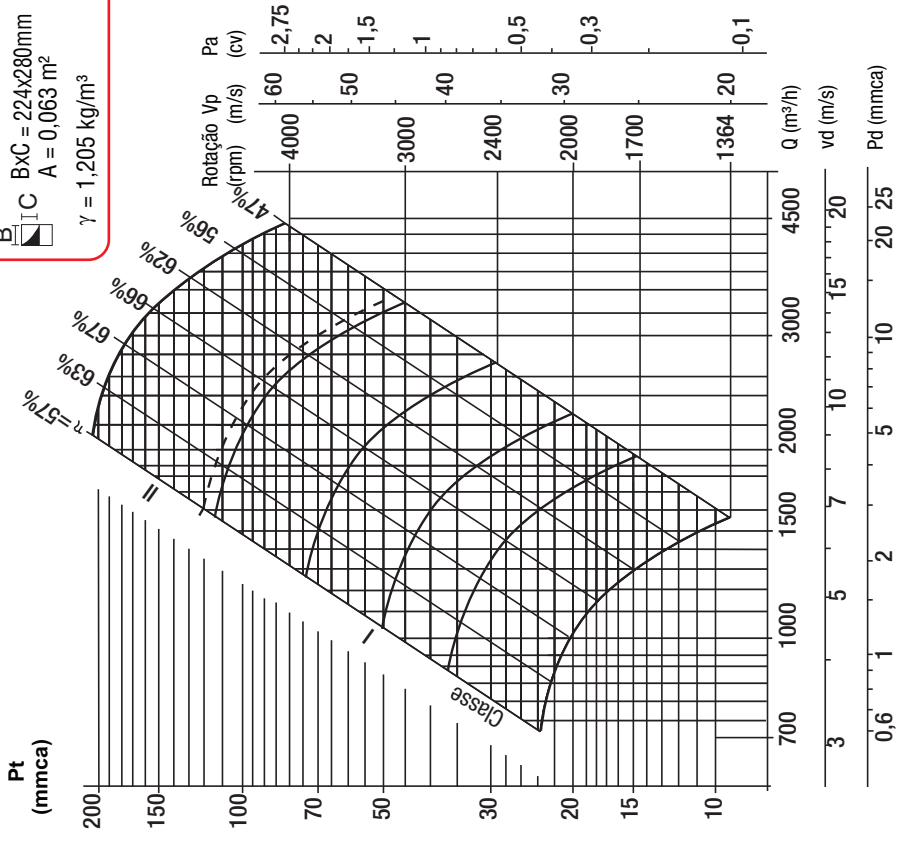

RLS- 250

Diâmetro do rotor
D=250mm
Momento de inércia
GD² =0,024 kg.m²
∅ = 250 mm
A = 0,049 m²
BxC = 250x250mm
A = 0,050m²
γ = 1,205 kg/m³

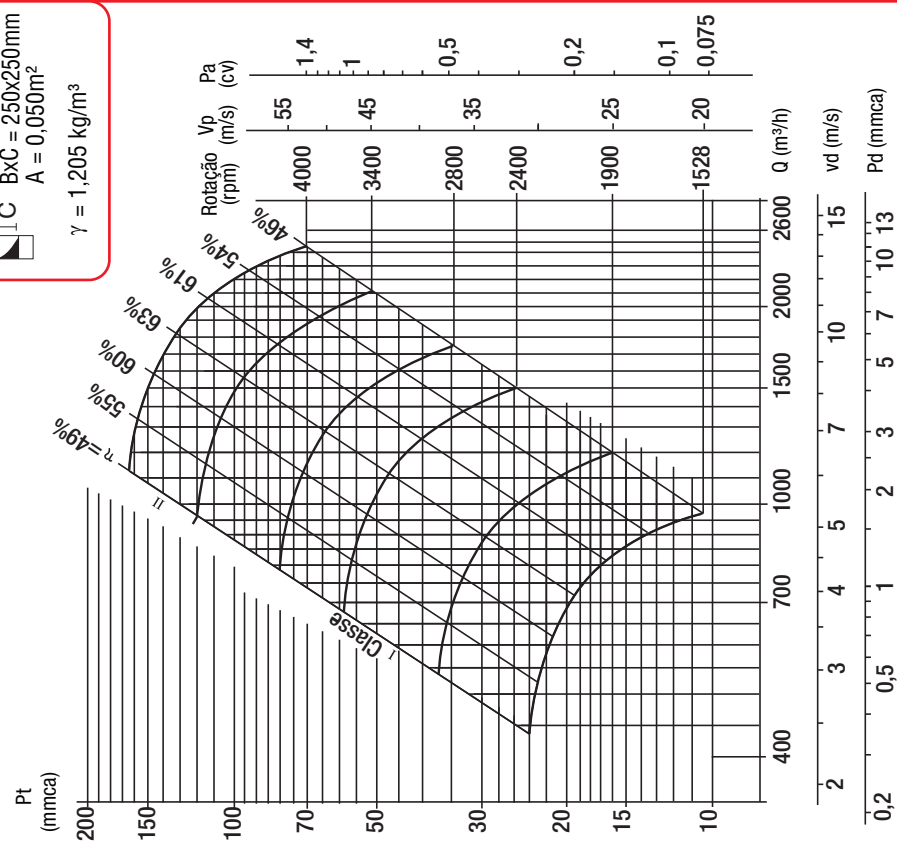

Velocidade de descarga - **vd (m/s)** Velocidade Periférica - **Vp** Potência absorvida máxima - **Pa**
Pressão dinâmica - **Pd (mmca)** Vazão de ar - **Q (m³/h)** Pressão total- **Pt**

O desempenho mostrado é para instalação tipo B - aspiração livre / descarga dutada (ANSI/AMCA Standard 210-85 figura 7). Os dados de desempenho não incluem os efeitos ocasionados por restrições, obstáculos ou acessórios colocados no fluxo de ar. A potência absorvida (cv) não inclui as perdas da transmissão.

CURVAS

RLS-355

Diâmetro do rotor
D=355 mm
Momento de inércia
CL I e II = 0,118 kgm²
GD² = CL III = 0,377 kgm²
 I Ø = 355 mm
 B A = 0,099 m²
 C BxC = 280x355mm
 C A = 0,099 m²
 γ = 1,205 kg/m³

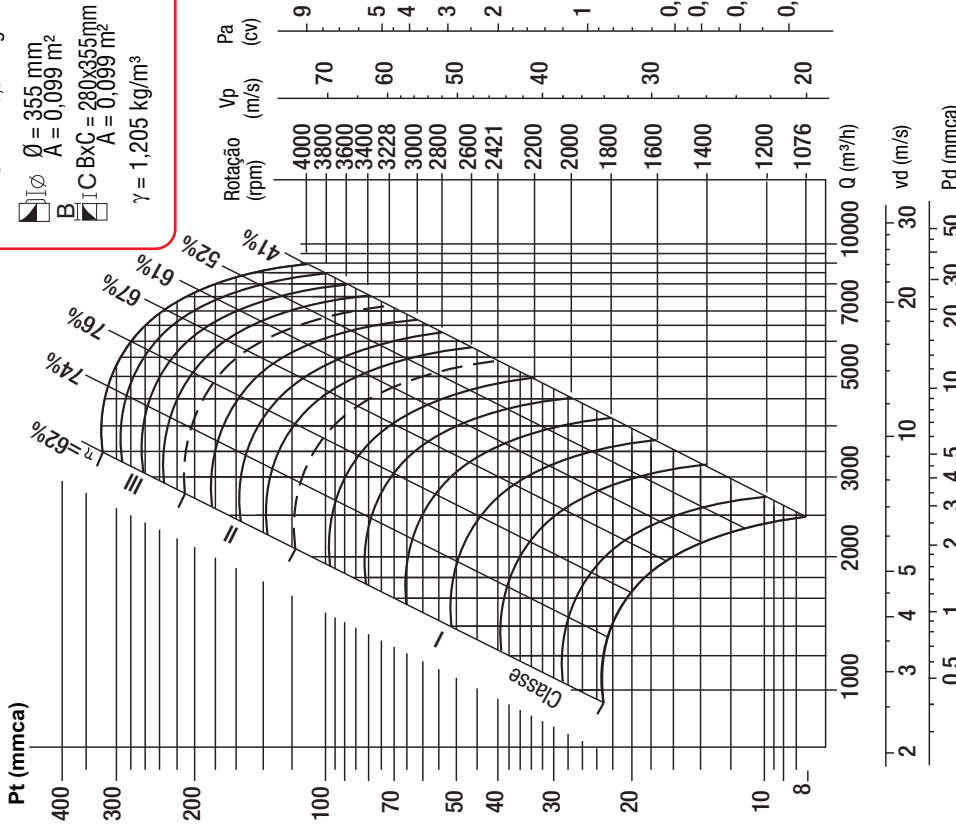

RLS-315

Diâmetro do rotor
D=315 mm
Momento de inércia
CL I e II = 0,068 kg.m²
GD² = CL III = 0,216 kg.m²
 I Ø = 315 mm
 B A = 0,078 m²
 C BxC = 250x315mm
 C A = 0,079 m²
 γ = 1,205 kg/m³

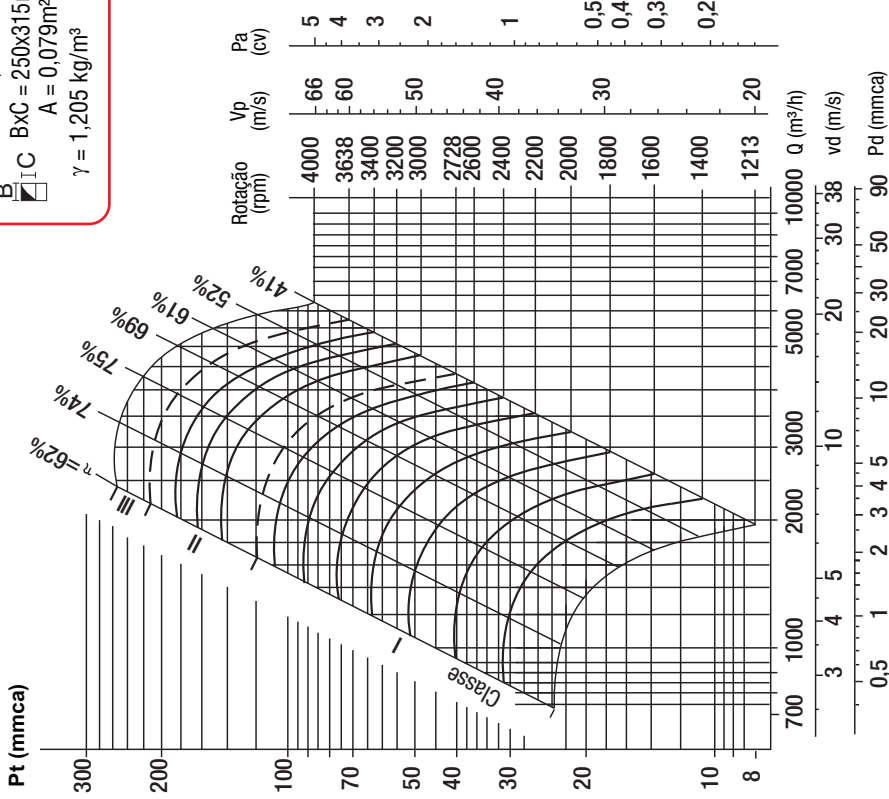

Velocidade de descarga - **vd (m/s)** Velocidade Periférica - **Vp** Potência absorvida máxima - **Pa**
 Pressão dinâmica - **Pd (mmca)** Vazão de ar - **Q (m³/h)** Pressão total - **Pt**

O desempenho mostrado é para instalação tipo B - aspiração livre / descarga dutada (ANSI/AMCA Standard 210-85 figura 7). Os dados de desempenho não incluem os efeitos ocasionados por restrições, obstáculos ou acessórios colocados no fluxo de ar. A potência absorvida (cv) não inclui as perdas da transmissão.

CURVAS

RLS- 450

Diâmetro do rotor
D= 400 mm
Momento de inércia
-CL.I e II=0,213 kg.m²
-CL.III = 0,682 kg.m²
-CL.IV=0,788 kg.m²
GD²-CL.IV=1,280 kg.m²
Ø = 400 mm
A = 0,126 m²
I C BxC = 315x400mm
A = 0,126m²
γ = 1,205 kg/m³

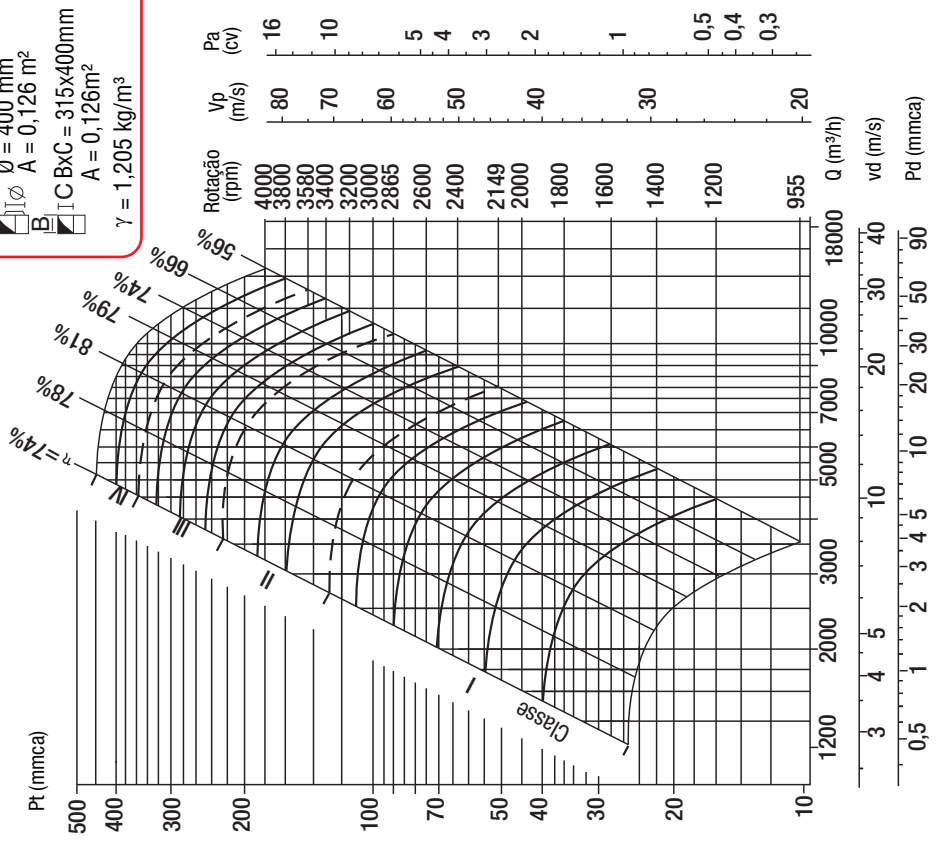

Velocidade de descarga - **vd (m/s)** Velocidade Periférica - **Vp** Potência absorvida máxima - **Pa**
Pressão dinâmica - **Pd (mmca)** Vazão de ar - **Q (m³/h)** Pressão total- **Pt**

Diâmetro do rotor
D= 450 mm
Momento de inércia
-CL.I e II=0,393 kg.m²
-CL.III = 1,152 kg.m²
-CL.IV=1,280 kg.m²
GD²-CL.IV=1,280 kg.m²
Ø = 450 mm
A = 0,159 m²
I C BxC = 355x450mm
A = 0,160m²
γ = 1,205 kg/m³

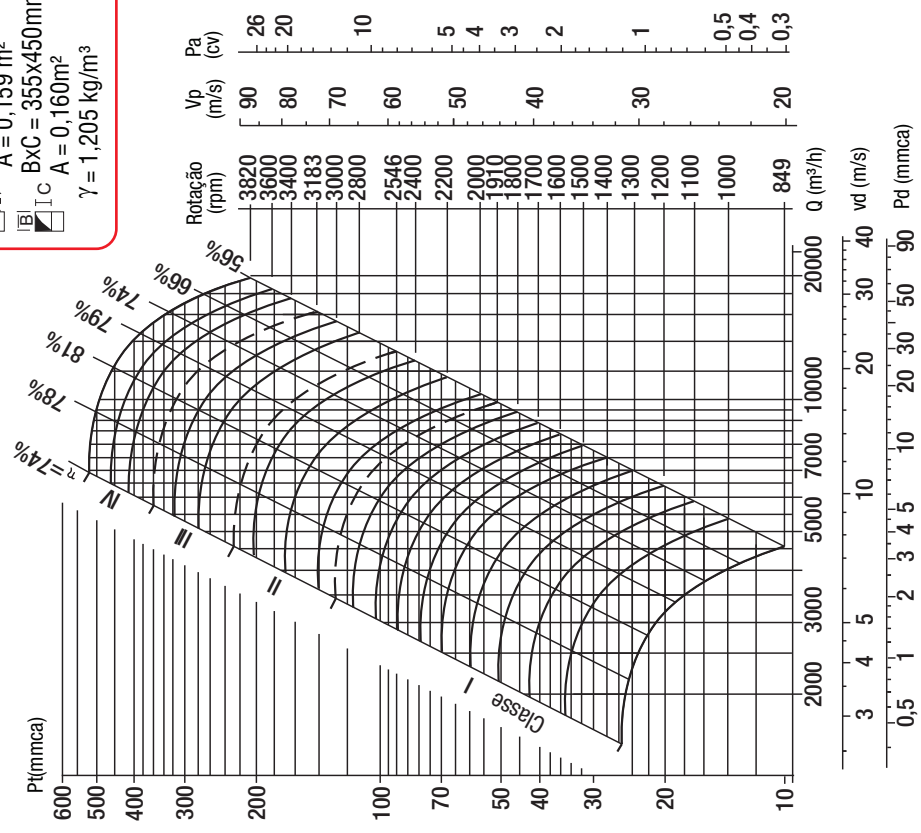

O desempenho mostrado é para instalação tipo B - aspiração livre / descarga dutada (ANSI/AMCA Standard 210-85 figura 7). Os dados de desempenho não incluem os efeitos ocasionados por restrições, obstáculos ou acessórios colocados no fluxo de ar. A potência absorvida (cv) não inclui as perdas da transmissão.

CURVAS

RLS-560

Diâmetro do rotor
D= 560 mm
Momento de inércia
CL.I e II=2,515 kg.m²
CL.III=3,061 kg.m²
GD²=CL.IV=3,624 kg.m²
∅ = 560 mm
A = 0,246 m²
BxC = 450x560mm
A = 0,252m²
γ = 1,205 kg/m³

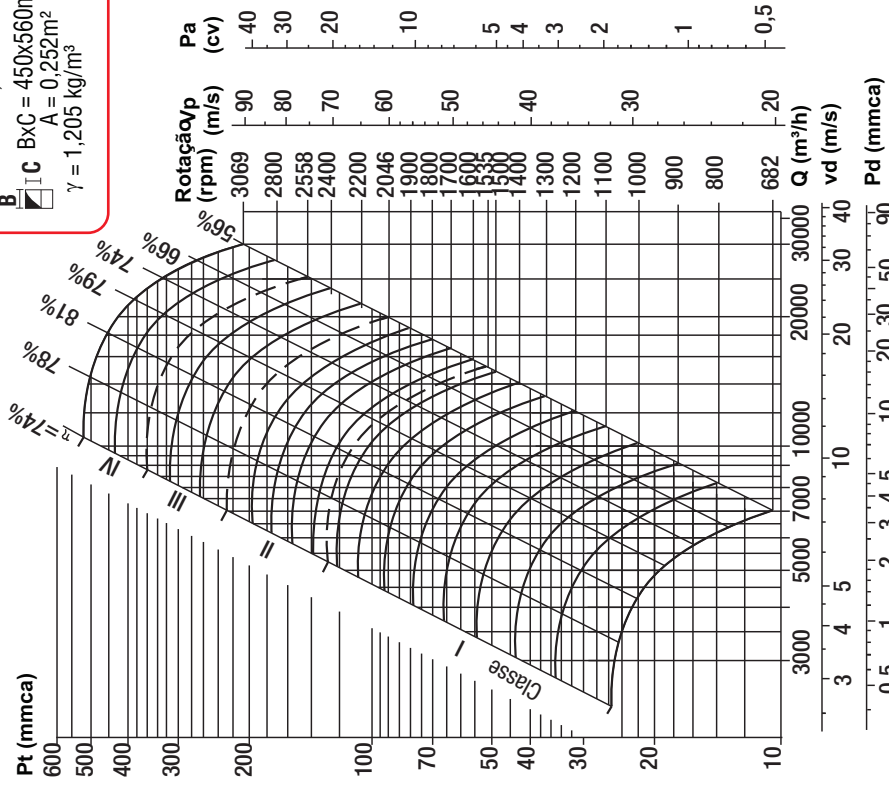

RLS-500

Diâmetro do rotor
D= 500 mm
Momento de inércia
CL.I e II=1,655 kg.m²
CL.III=1,909 kg.m²
GD²=CL.IV=2,005 kg.m²
∅ = 500 mm
A = 0,196 m²
BxC = 400x500mm
A = 0,200m²
γ = 1,205 kg/m³

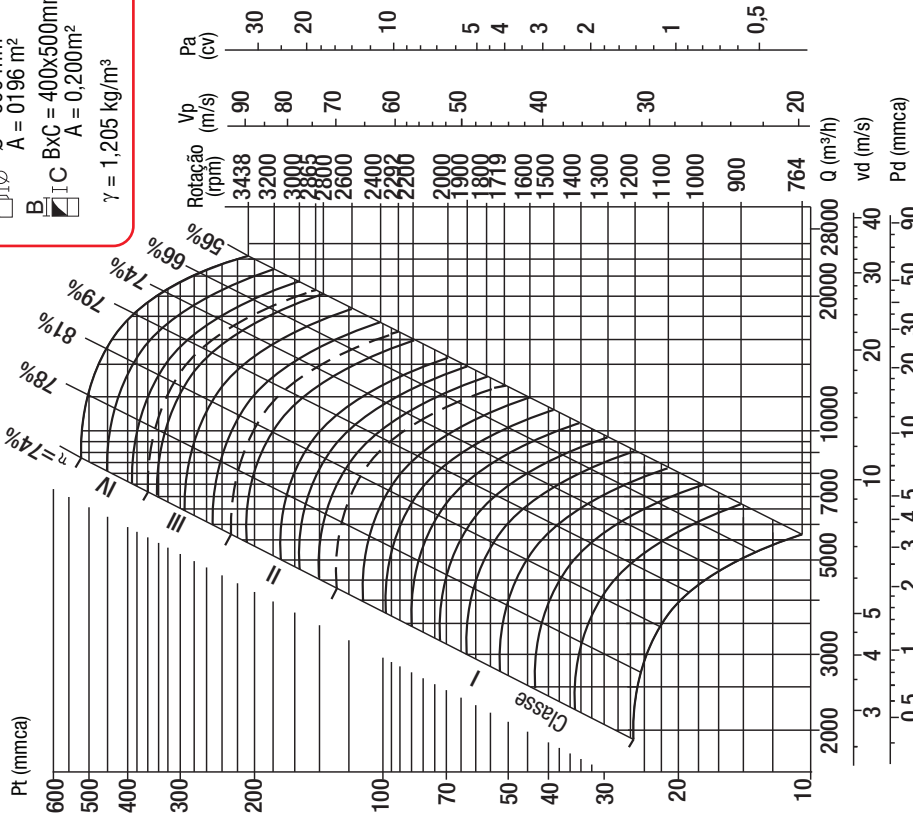

Velocidade de descarga - **vd (m/s)** Velocidade Periférica - **Vp** Potência absorvida máxima - **Pa**
Pressão dinâmica - **Pd (mmca)** Vazão de ar - **Q (m³/h)** Pressão total- **Pt**

O desempenho mostrado é para instalação tipo B - aspiração livre / descarga dutada (ANSI/AMCA Standard 210-85 figura 7). Os dados de desempenho não incluem os efeitos ocasionados por restrições, obstáculos ou acessórios colocados no fluxo de ar. A potência absorvida (cv) não inclui as perdas da transmissão.

CURVAS

RLS- 710

Diâmetro do rotor
D= 710 mm
Momento de inércia
-CL.I e II=8.528 kg.m²
-CL.III=9.646kg.m²
-CL.IV=9,855 kg.m²
GD²-CL.IV=9,855 kg.m²
Ø = 710 mm
A = 0,396 m²
B
IC BxC =560x710mm
A = 0,398m²
γ = 1,205 kg/m³

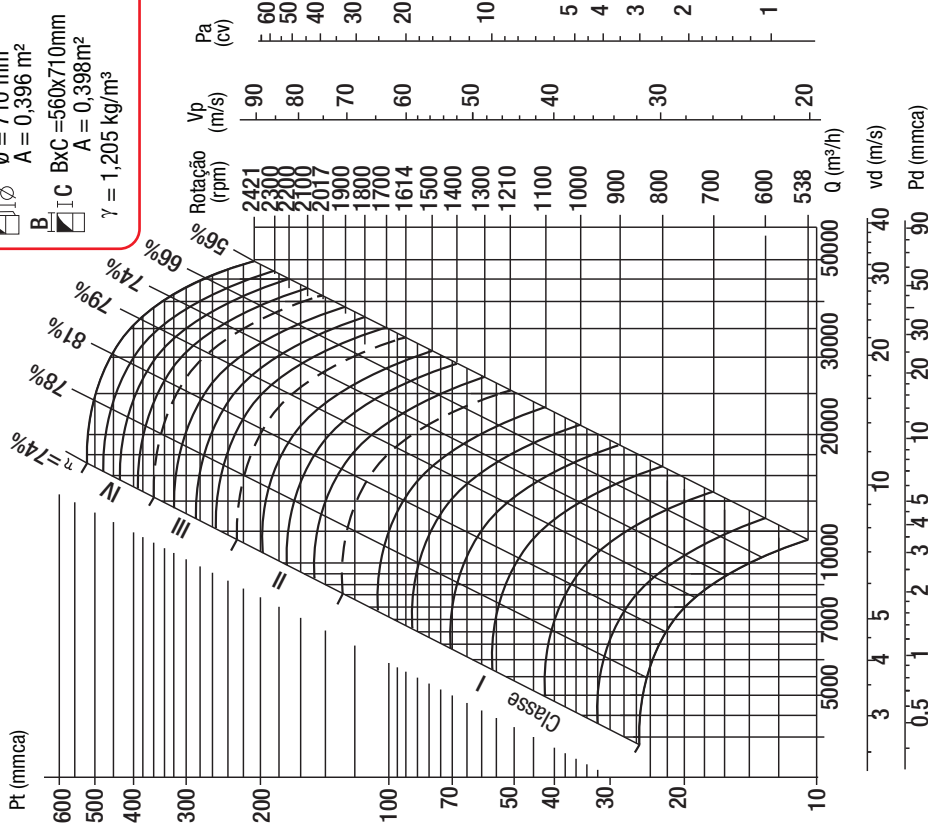

RLS- 630

Diâmetro do rotor
D= 630 mm
Momento de inércia
-CL.I e II=4,175 kg.m²
-CL.III=5,046kg.m²
-CL.IV=5,639 kg.m²
GD²-CL.IV=5,639 kg.m²
Ø = 630 mm
A = 0,312 m²
B
IC BxC =500x630mm
A = 0,315m²
γ = 1,205 kg/m³

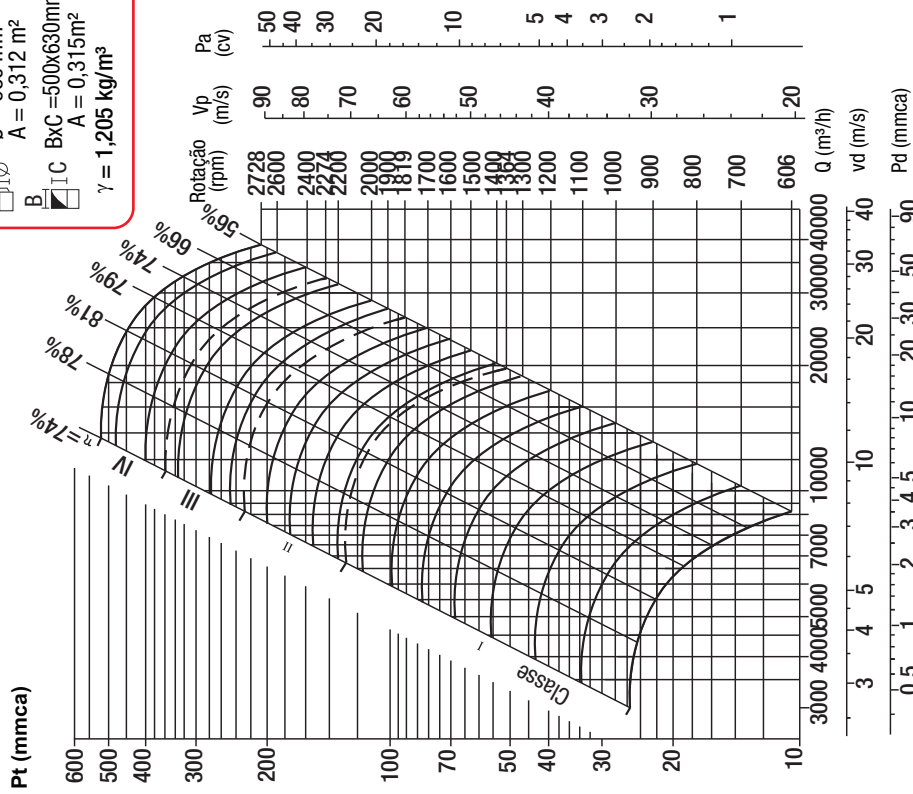

Velocidade de descarga - **vd (m/s)** Velocidade Periférica - **Vp** Potência absorvida máxima - **Pa**
Pressão dinâmica - **Pd (mmca)** Vazão de ar - **Q (m³/h)** Pressão total- **Pt**

O desempenho mostrado é para instalação tipo B - aspiração livre / descarga dutada (ANSI/AMCA Standard 210-85 figura 7). Os dados de desempenho não incluem os efeitos ocasionados por restrições, obstáculos ou acessórios colocados no fluxo de ar. A potência absorvida (cv) não inclui as perdas da transmissão.

CURVAS

RLS-900

Diâmetro do rotor
D= 900 mm
Momento de inércia
CL.I e II=22,976 kg.m²
CL.III=25,794 kg.m²
GD²=CL.IV=26,285 kg.m²
∅ = 900 mm
A = 0,636 m²
BxC = 710x900mm
A = 0,639 m²
γ = 1,205 kg/m³

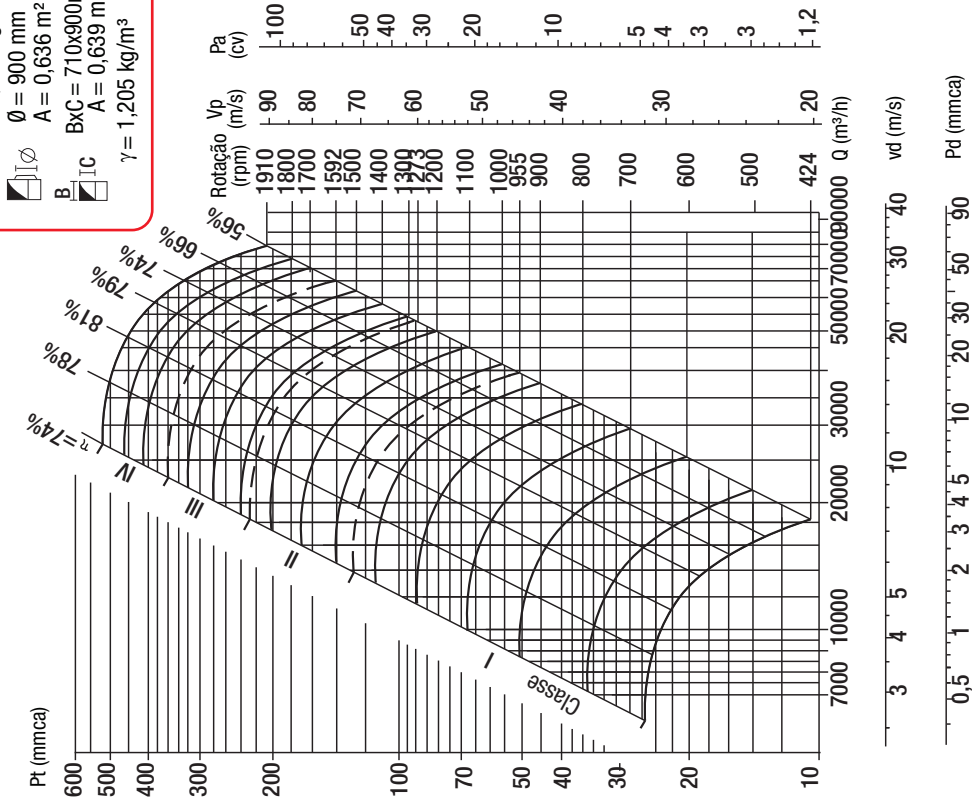

RLS-800

Diâmetro do rotor
D= 800 mm
Momento de inércia
CL.I e II=14,310 kg.m²
CL.III=16,253 kg.m²
GD²=CL.IV=16,416 kg.m²
∅ = 800 mm
A = 0,503 m²
BxC = 630x800mm
A = 0,504 m²
γ = 1,205 kg/m³

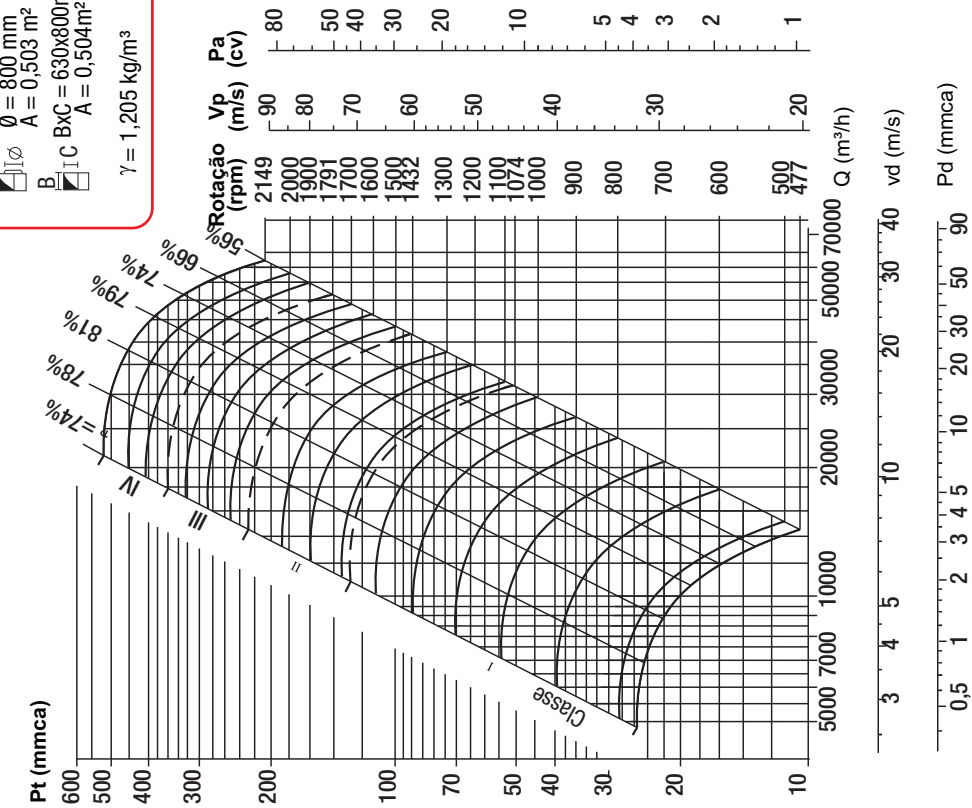

Velocidade de descarga - **vd (m/s)** Velocidade Periférica - **Vp** Potência absorvida máxima - **Pa**
Pressão dinâmica - **Pd (mmca)** Vazão de ar - **Q (m³/h)** Pressão total - **Pt**

O desempenho mostrado é para instalação tipo B - aspiração livre / descarga dutada (ANSI/AMCA Standard 210-85 figura 7). Os dados de desempenho não incluem os efeitos ocasionados por restrições, obstáculos ou acessórios colocados no fluxo de ar. A potência absorvida (cv) não inclui as perdas da transmissão.

CURVAS

RLS-1120

Diâmetro do rotor
D= 1120 mm
Momento de inércia
CL.I e II=66,618 kg.m²
CL.III=67,141 kg.m²
GD²=CL.IV=75,701 kg.m²
 IIC Ø = 1120 mm
A = 0,985 m²
 IIC BxC = 900x1120mm
A = 1,008 m²
 γ = 1,205 kg/m³

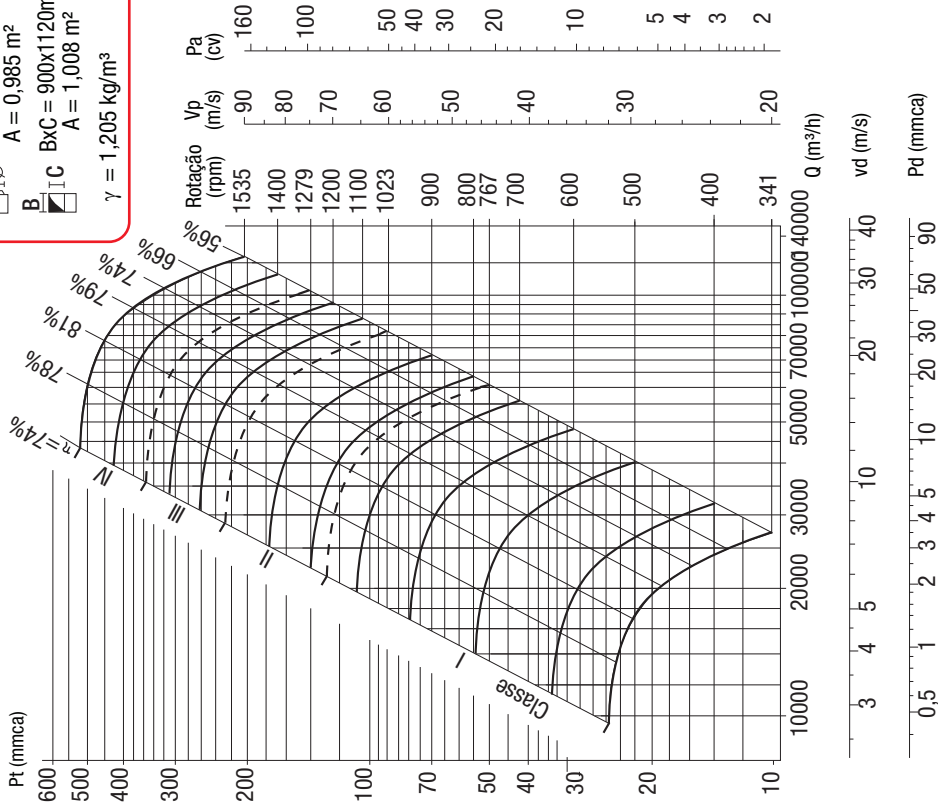

RLS-1000

Diâmetro do rotor
D= 1000 mm
Momento de inércia
CL.I e II= 43,422 kg.m²
CL.III= 43,319 kg.m²
GD²=CL.IV= 48,841 kg.m²
 IIC Ø = 1000 mm
A = 0,785 m²
 IIC BxC = 800x1000mm
A = 0,800 m²
 γ = 1,205 kg/m³

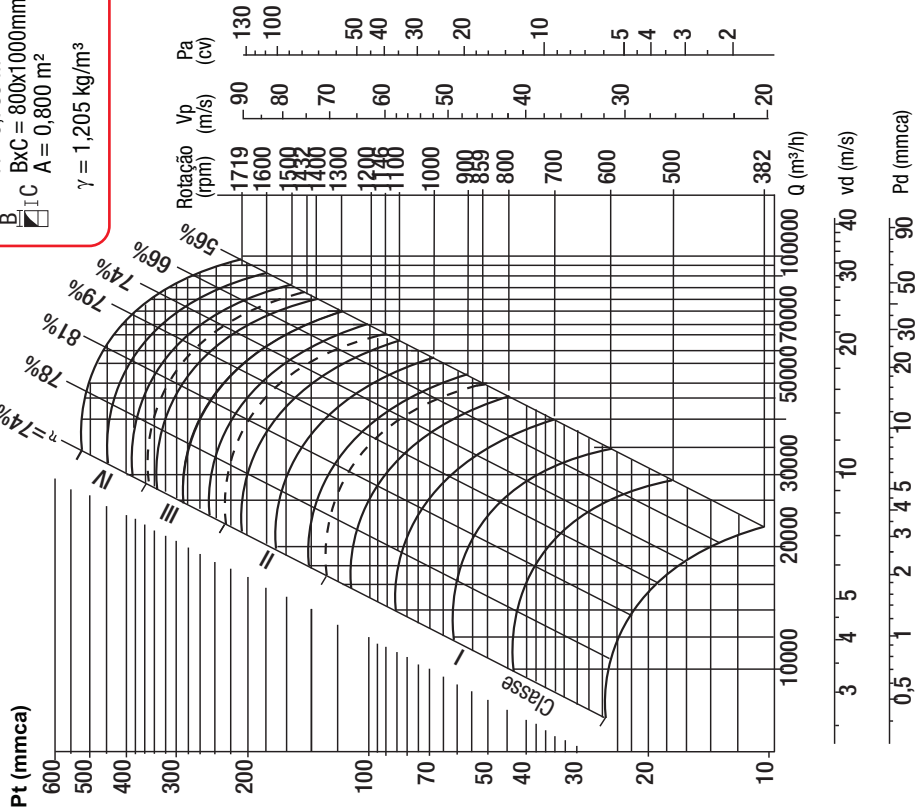

Velocidade de descarga - **vd (m/s)** Velocidade Periférica - **Vp** Potência absorvida máxima - **Pa**
 Pressão dinâmica - **Pd (mmca)** Vazão de ar - **Q (m³/h)** Pressão total - **Pt**

O desempenho mostrado é para instalação tipo B - aspiração livre / descarga dutada (ANSI/AMCA Standard 210-85 figura 7). Os dados de desempenho não incluem os efeitos ocasionados por restrições, obstáculos ou acessórios colocados no fluxo de ar. A potência absorvida (cv) não inclui as perdas da transmissão.

CURVAS

RLS-1400

Diâmetro do rotor
D= 1400 mm
Momento de inércia
CL.I e II=185,070 kg.m²
CL.III=189,755 kg.m²
GD²=CL.IV=231,346 kg.m²
Ø = 1400 mm
A = 1,539 m²
BxC = 1120x1400mm
A = 1,568 m²
γ = 1,205 kg/m³

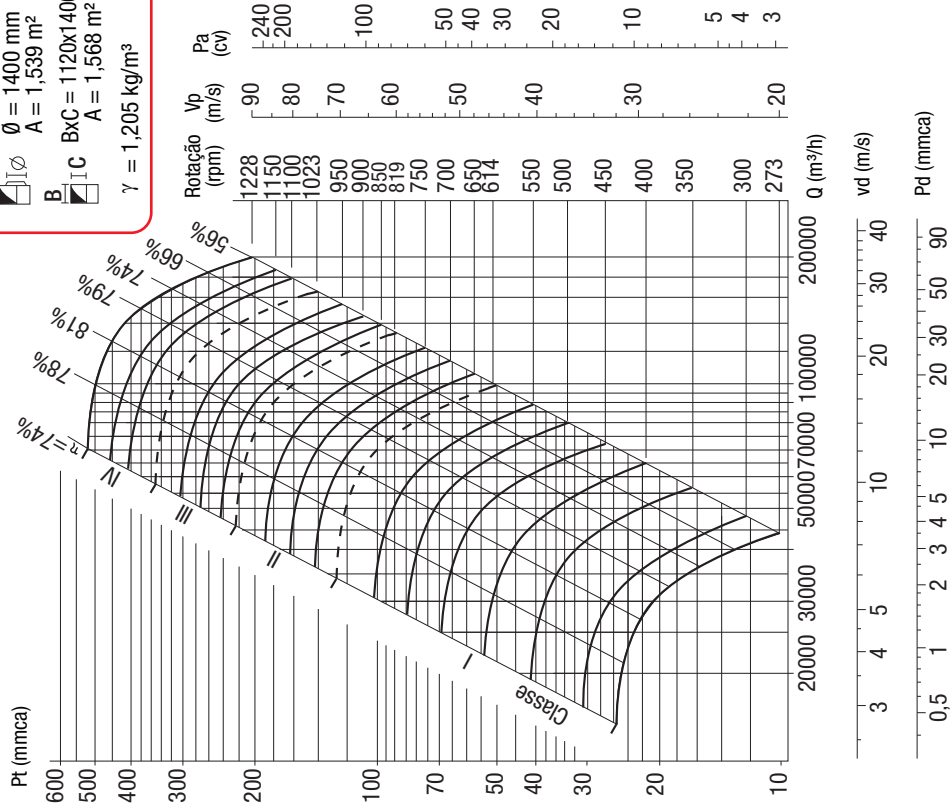

RLS-1250

Diâmetro do rotor
D= 1250 mm
Momento de inércia
CL.I e II= 98,504 kg.m²
CL.III= 105,040 kg.m²
GD²=CL.IV= 117,889 kg.m²
Ø = 1250 mm
A = 1,227 m²
BxC = 1000x250 mm
A = 1,250 m²
γ = 1,205 kg/m³

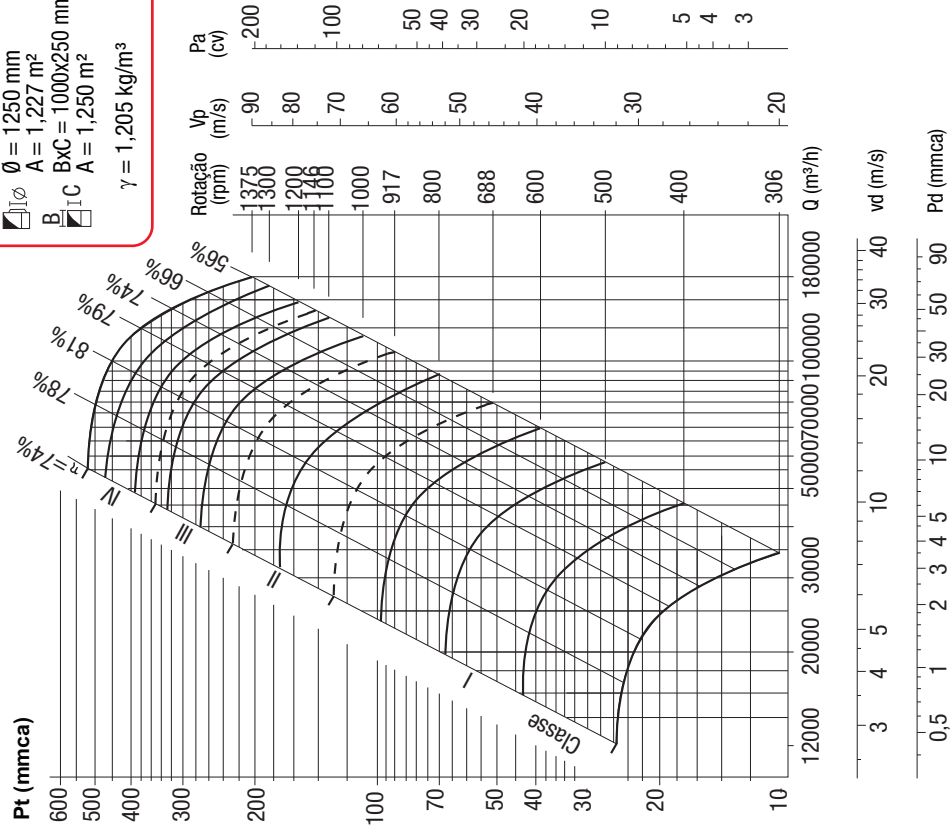

Velocidade de descarga - **vd (m/s)** Velocidade Periférica - **Vp** Potência absorvida máxima - **Pa**
Pressão dinâmica - **Pd (mmca)** Vazão de ar - **Q (m³/h)** Pressão total - **Pt**

O desempenho mostrado é para instalação tipo B - aspiração livre / descarga dutada (ANSI/AMCA Standard 210-85 figura 7). Os dados de desempenho não incluem os efeitos ocasionados por restrições, obstáculos ou acessórios colocados no fluxo de ar. A potência absorvida (cv) não inclui as perdas da transmissão.

CURVAS

RLS-1800

Diâmetro do rotor
D= 1800 mm
Momento de inércia
CL.I e II=508,443 kg.m²
CL.III=532,988 kg.m²
CL.IV=640,807 kg.m²
GD²=CL.IV=640,807 kg.m²
∅ = 1800 mm
A = 2,545 m²
BxC = 1400x1800mm
A = 2,520 m²
γ = 1,205 kg/m³

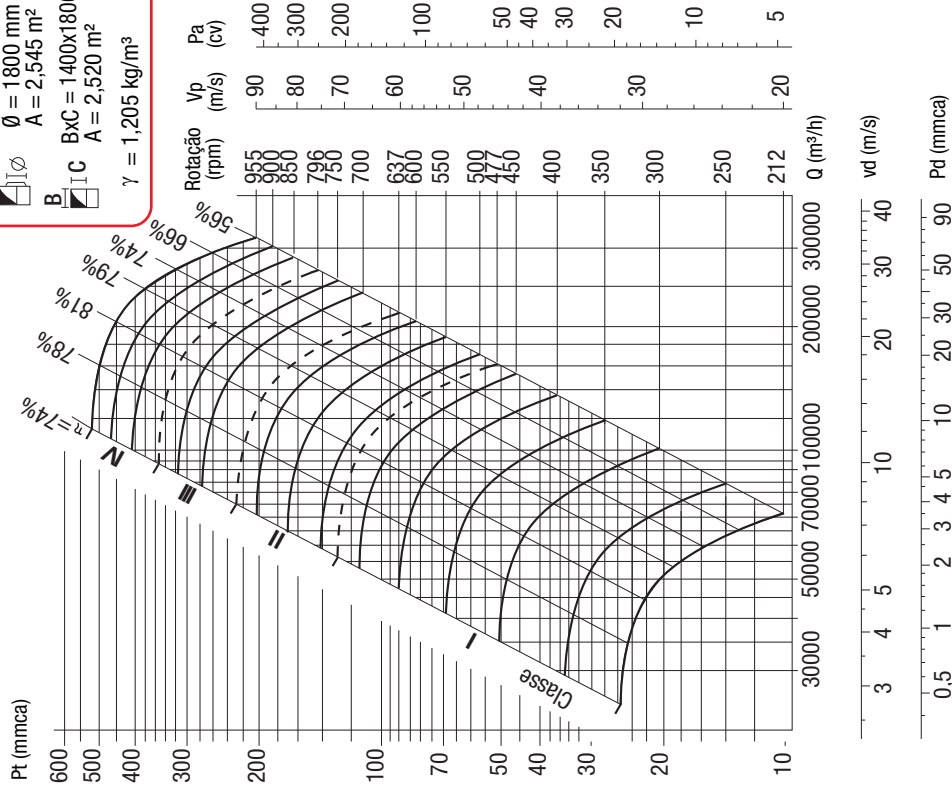

RLS-1600

Diâmetro do rotor
D= 1600 mm
Momento de inércia
CL.I e II= 316,769 kg.m²
CL.III= 331,038 kg.m²
CL.IV= 393,730 kg.m²
GD²=CL.IV= 393,730 kg.m²
∅ = 1600 mm
A = 2,011 m²
BxC = 1250x1600 mm
A = 2,000 m²
γ = 1,205 kg/m³

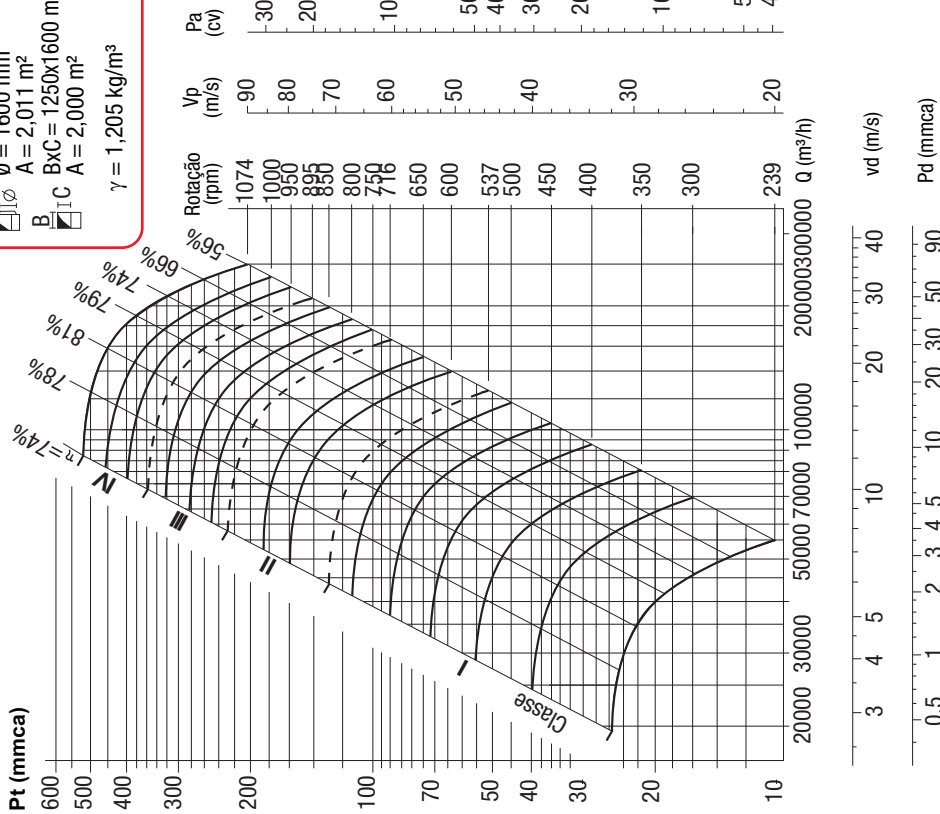

Velocidade de descarga - **vd (m/s)** Velocidade Periférica - **Vp** Potência absorvida máxima - **Pa**
Pressão dinâmica - **Pd (mmca)** Vazão de ar - **Q (m³/h)** Pressão total - **Pt**

O desempenho mostrado é para instalação tipo B - aspiração livre / descarga dutada (ANSI/AMCA Standard 210-85 figura 7). Os dados de desempenho não incluem os efeitos ocasionados por restrições, obstáculos ou acessórios colocados no fluxo de ar. A potência absorvida (cv) não inclui as perdas da transmissão.

CURVAS

RLS- 2000

Diâmetro do rotor
 D= 2000 mm
 Momento de inércia
 CL.I e II= 949,443 kg.m²
 CL.III= 951,811 kg.m²
 CL.IV= 1.135,237 kg.m²
 $GD^2=CL.IV= 1.135,237 \text{ kg.m}^2$
 $\square_{I\phi} \phi = 2000 \text{ mm}$
 $\square_{II} A = 3,142 \text{ m}^2$
 $\square_{III} B \times C = 1600 \times 2000 \text{ mm}$
 $\square_{IV} A = 3,200 \text{ m}^2$
 $\gamma = 1,205 \text{ kg/m}^3$

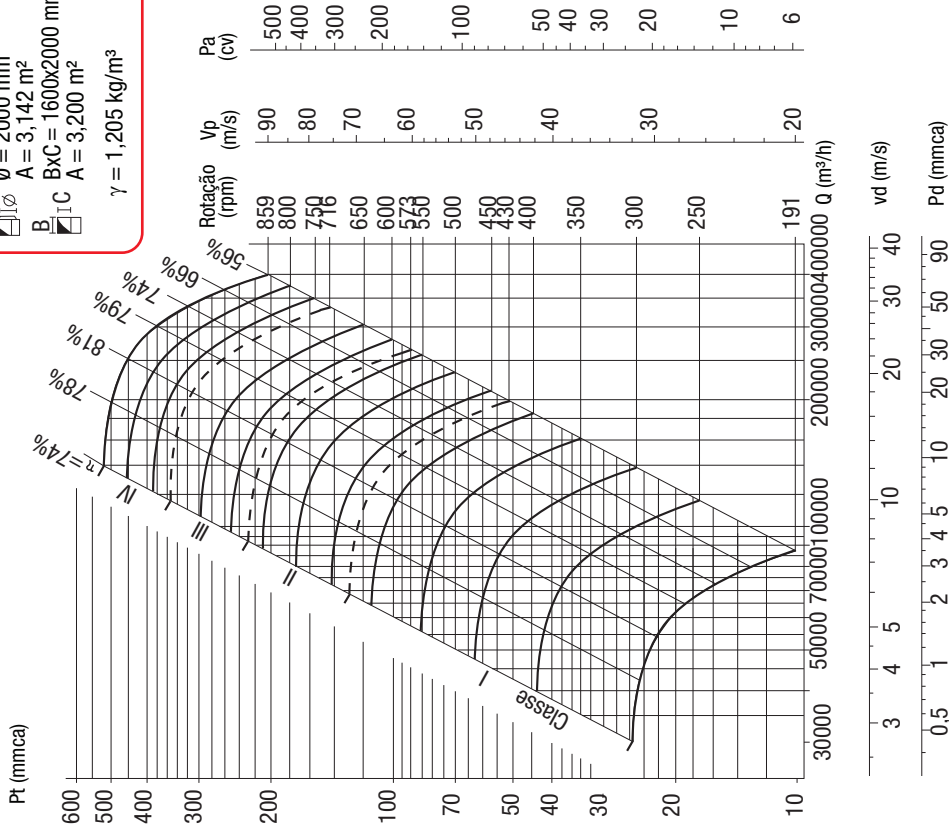

Velocidade de descarga - **vd (m/s)** Velocidade Periférica - **Vp** Potência absorvida máxima - **Pa**
 Pressão dinâmica - **Pd (mmca)** Vazão de ar - **Q (m³/h)** Pressão total - **Pt**

O desempenho mostrado é para instalação tipo B - aspiração livre / descarga dutada (ANSI/AMCA Standard 210-85 figura 7). Os dados de desempenho não incluem os efeitos ocasionados por restrições, obstáculos ou acessórios colocados no fluxo de ar. A potência absorvida (cv) não inclui as perdas da transmissão.

DIMENSÕES Flange



Flange de Descarga

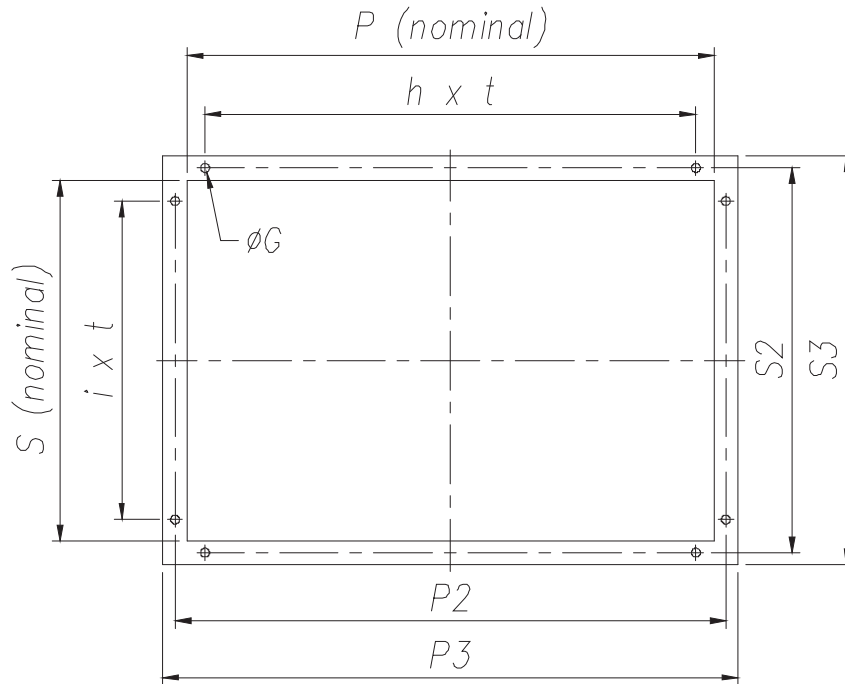

TAMANHO	P	P2	P3	h x t	S	S2	S3	i x t	ØG
200	300	336	368	3 x 80	200	236	268	2 x 80	11
224	335	371	403	3 x 80	224	260	292	3 x 80	11
250	375	411	443	4 x 80	250	286	318	3 x 80	11
280	425	461	493	4 x 80	280	316	348	3 x 80	11
315	475	512	544	5 x 80	315	351	383	4 x 80	11
355	530	567	599	6 x 80	355	391	423	4 x 80	11
400	600	643	681	5 x 100	400	442	480	4 x 100	14
450	670	713	751	6 x 100	450	493	531	4 x 100	14
500	750	793	831	7 x 100	500	543	581	5 x 100	14
560	850	894	932	8 x 100	560	604	642	5 x 100	14
630	950	994	1032	9 x 100	630	674	712	6 x 100	14
710	1060	1116	1166	8 x 125	710	766	816	6 x 125	14
800	1180	1237	1287	9 x 125	800	857	907	6 x 125	14
900	1320	1377	1427	10 x 125	900	957	1007	7 x 125	14
1000	1500	1557	1607	11 x 125	1000	1057	1107	8 x 125	14
1120	1700	1759	1809	13 x 125	1120	1179	1229	9 x 125	14
1250	1900	1976	2040	13 x 140	1250	1323	1387	9 x 140	14
1400	2120	2196	2260	14 x 140	1400	1473	1537	10 x 140	14
1600	2360	2436	2500	16 x 140	1600	1676	1740	11 x 140	14
1800	2650	2738	2814	16 x 160	1800	1888	1964	11 x 160	16
2000	3000	3088	3164	18 x 160	2000	2088	2164	13 x 160	16

DIMENSÕES Arranjo 3

Posições 0°, 90° e 180° | Tamanhos 200 a 450 classes I a III.

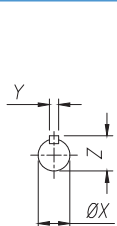
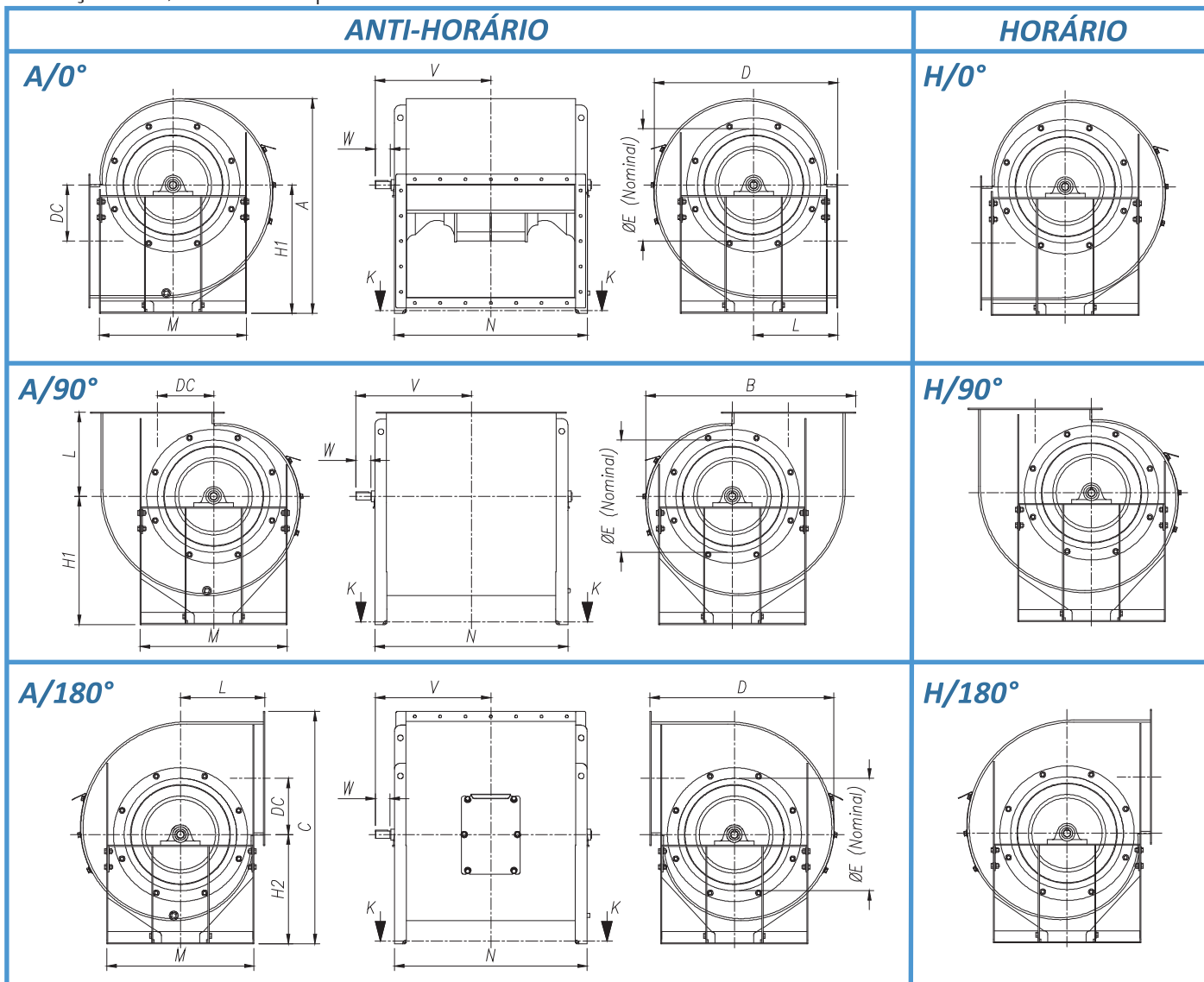

ØX	W	Y	Z
20 h8	50	6	22,5
25 h8	50	8	28
30 h8	60	8	33
35 h8	80	10	38
38 k6	80	10	41

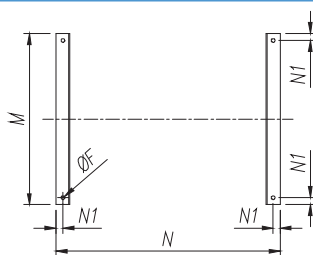

Observações:

- (1) Cota "V" pode sofrer variações em função de ajustes na montagem.
- (2) Peso aproximado.

Ponta de eixo

Corte K-K (Fixação do ventilador)

TAMANHO	A	B	C	D	DC	ØE	ØF	H1	H2	L	M	N	N1	CLASSE								
														I		II		III				
														V ⁽¹⁾	ØX	PESO ⁽²⁾ (kgf)	V ⁽¹⁾	ØX	PESO ⁽²⁾ (kgf)	V ⁽¹⁾	ØX	PESO ⁽²⁾ (kgf)
200	413	387	449	352	100	200	10	260	215	175	300	378,5	19	259	20 h8	13	—	—	—	—	—	
224	445	429	492	385	112	224	10	274	234	187	324	413,5	19	276	20 h8	15	276	20 h8	15	—	—	—
250	491	475	539	426	125	250	10	300	255	205	360	453,5	19	296	20 h8	18	296	20 h8	18	—	—	—
280	543	527	594	467	140	280	10	330	280	220	390	503,5	19	321	20 h8	21	321	20 h8	21	—	—	—
315	605	589	659	516	157,5	315	10	365	310	238	425	554	19	353	25 h8	29	353	25 h8	29	384	30 h8	43
355	677	661	734	580	177,5	355	10	405	345	266	465	609	19	380	25 h8	35	380	25 h8	35	433	35 h8	58
400	770	745	835	653	200	400	12	465	395	300	520	703	25	429	30 h8	51	429	30 h8	51	469	35 h8	83
450	859	834	926	736	225	450	12	515	435	338	570	773	25	464	30 h8	63	464	30 h8	63	504	38 k6	106

DIMENSÕES Arranjo 3

Posições 0°, 90° e 180° | Tamanhos 500 a 2000 classes I a III.

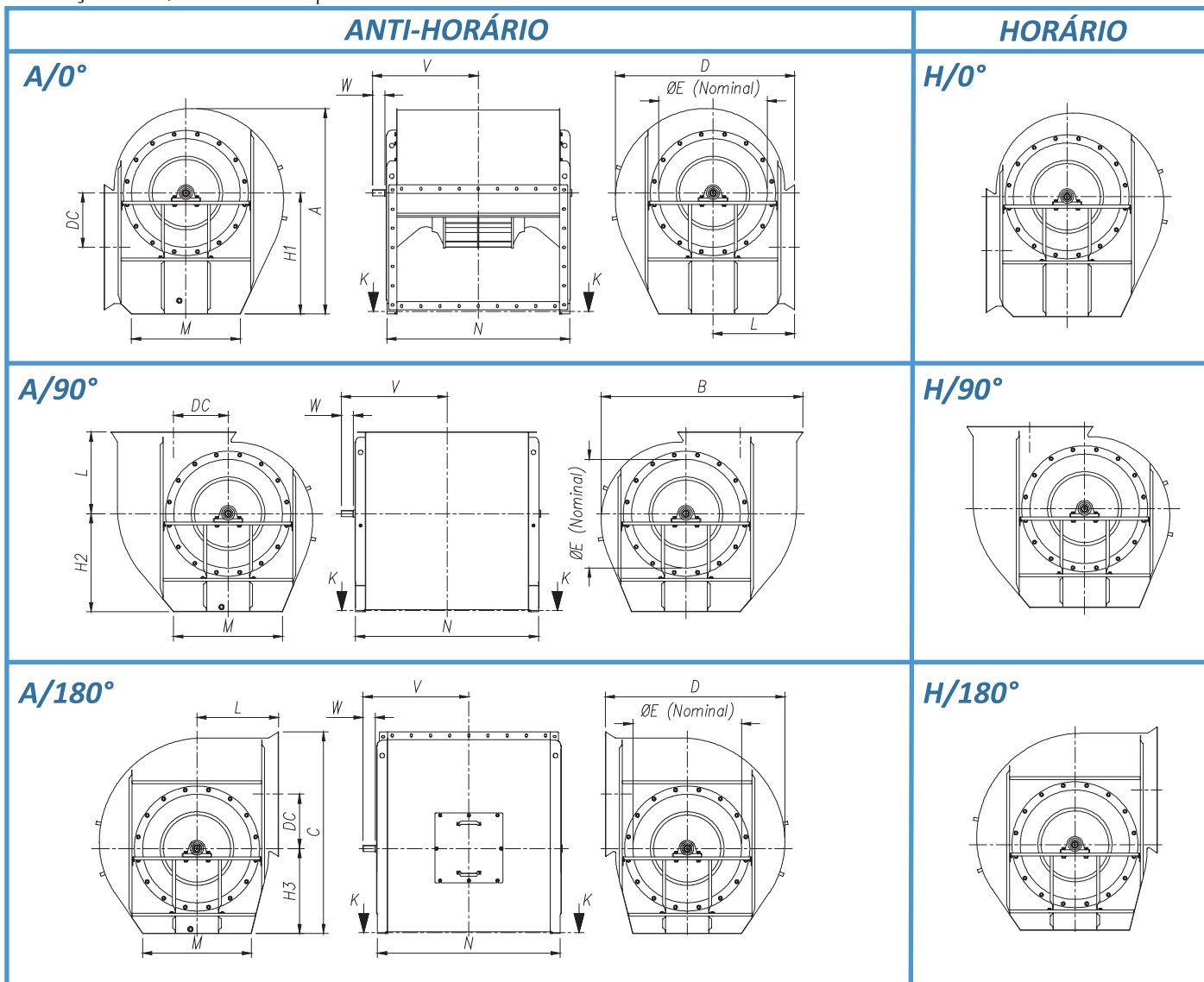

ØX	W	Y	Z
38 k6	80	10	41
48 k6	110	14	51,5
55 m6	110	16	59
65 m6	140	18	69
75 m6	140	20	79,5
80 m6	170	22	85
90 m6	170	25	95
100 m6	210	28	106
110 m6	210	28	116

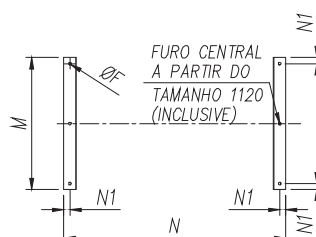
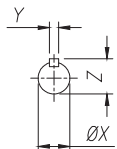

Observações:

- (1) Cota "V" pode sofrer variações em função de ajustes na montagem.
- (2) Peso aproximado.

Ponta de eixo

Corte K-K (Fixação do ventilador)

TAMANHO	A	B	C	D	DC	ØE	ØF	H1	H2	H3	L	M	N	N1	CLASSE								
															I			II			III		
															V ⁽¹⁾	ØX	PESO ⁽²⁾ (kgf)	V ⁽¹⁾	ØX	PESO ⁽²⁾ (kgf)	V ⁽¹⁾	ØX	PESO ⁽²⁾ (kgf)
500	955	930	936	825	250	500	12	565	455	395	375	500	853	25	534	38 k6	121	534	38 k6	121	544	38 k6	143
560	1061	1037	1041	923	280	560	12	625	505	440	420	560	954	25	584	38 k6	151	584	38 k6	151	597	38 k6	177
630	1183	1159	1161	1037	315	630	12	695	570	490	473	630	1054	25	635	38 k6	195	635	38 k6	195	647	38 k6	220
710	1342	1315	1318	1170	355	710	14	790	640	555	533	710	1192	32	690	38 k6	285	690	38 k6	285	746	48 k6	333
800	1501	1474	1479	1317	400	800	14	880	720	625	600	800	1313	32	780	48 k6	391	780	48 k6	391	817	55 m6	462
900	1677	1650	1654	1480	450	900	14	980	810	700	675	900	1453	32	878	48 k6	505	878	48 k6	505	887	55 m6	586
1000	1853	1826	1829	1643	500	1000	14	1080	895	775	750	1000	1633	32	978	55 m6	678	978	55 m6	678	1022	65 m6	778
1120	2081	2040	2045	1840	560	1120	18	1215	1000	870	840	1120	1859	38	1082	55 m6	992	1082	55 m6	992	1125	65 m6	1154
1250	2309	2282	2284	2052	625	1250	18	1345	1115	965	938	1250	2061,5	38	1224	65 m6	1311	1224	65 m6	1311	1247	75 m6	1393
1400	2588	2546	2549	2296	700	1400	21	1510	1250	1080	1050	1400	2307,5	44	1357	75 m6	1918	1357	75 m6	1918	1416	80 m6	2064
1600	2941	2901	2905	2623	800	1600	21	1710	1425	1235	1200	1600	2547,5	44	1537	80 m6	2676	1537	80 m6	2676	1537	90 m6	2781
1800	3293	3265	3267	2949	900	1800	21	1910	1600	1385	1350	1800	2837,5	44	1682	90 m6	3429	1682	90 m6	3429	1732	100 m6	3688
2000	3645	3617	3617	3275	1000	2000	21	2110	1775	1535	1500	2000	3187,5	44	1932	110 m6	4484	1932	110 m6	4484	1932	110 m6	4762

CURVAS

RLD- 224

Diâmetro do rotor
D= 224 mm
Momento de inércia
GD²= 0,020 kg.m²

$\varnothing = 224$ mm
A = 0,078 m²
BxC = 335 x 224 mm
A = 0,075 m²

$\gamma = 1,205$ kg/m³

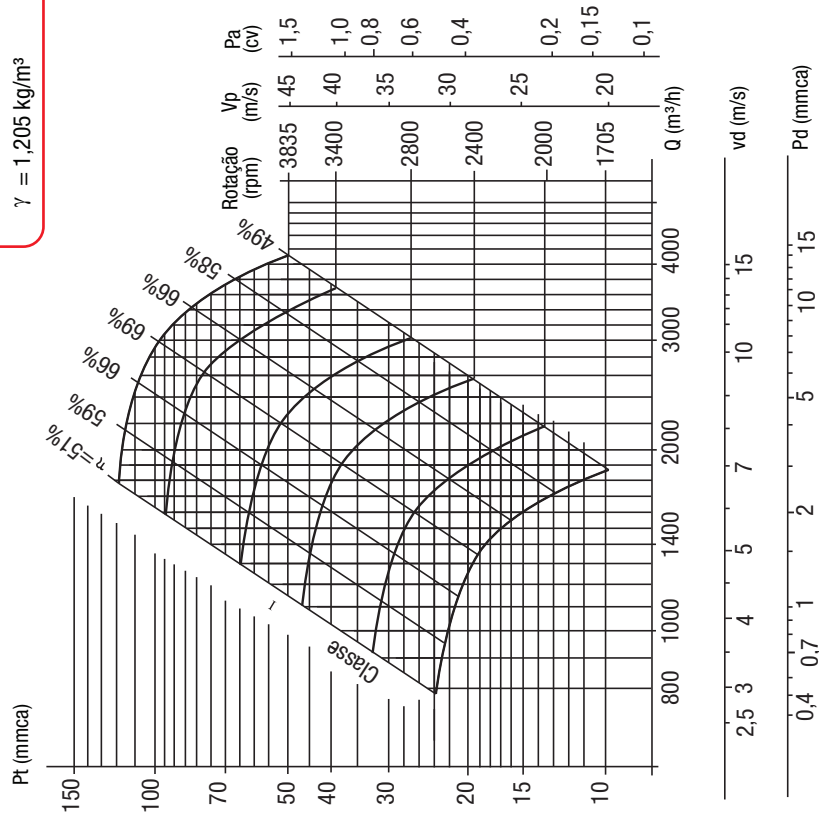

RLD- 200

Diâmetro do rotor
D= 200 mm
Momento de inércia
GD²= 0,013 kg.m²

$\varnothing = 200$ mm
A = 0,062 m²
BxC = 300 x 200 mm
A = 0,06 m²

$\gamma = 1,205$ kg/m³

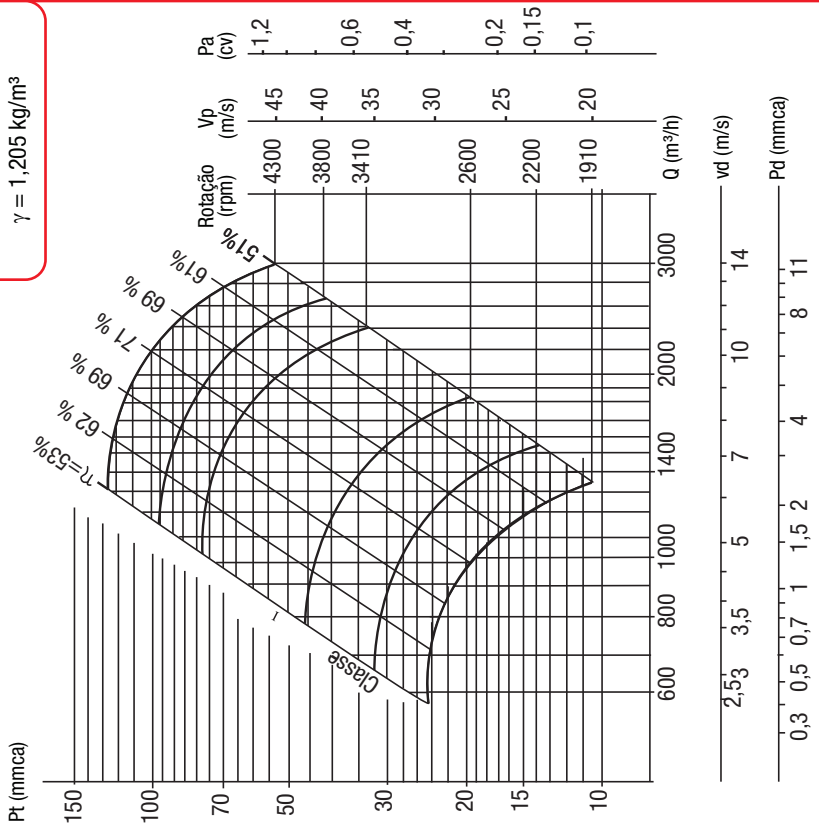

Velocidade de descarga - **vd (m/s)** Velocidade Periférica - **Vp** Potência absorvida máxima - **Pa**
Pressão dinâmica - **Pd (mmca)** Vazão de ar - **Q (m³/h)** Pressão total- **Pt**

O desempenho mostrado é para instalação tipo B - aspiração livre / descarga dutada (ANSI/AMCA Standard 210-85 figura 7). Os dados de desempenho não incluem os efeitos ocasionados por restrições, obstáculos ou acessórios colocados no fluxo de ar. A potência absorvida (cv) não inclui as perdas da transmissão.

CURVAS

RLD- 280

Diâmetro do rotor
D= 280 mm
Momento de inércia

$GD^2= 0,054 \text{ kg.m}^2$

- $\varnothing = 280 \text{ mm}$
- $A = 0,124 \text{ m}^2$
- $B \times C = 425 \times 280 \text{ mm}$
- $A = 0,119 \text{ m}^2$

$\gamma = 1,205 \text{ kg/m}^3$

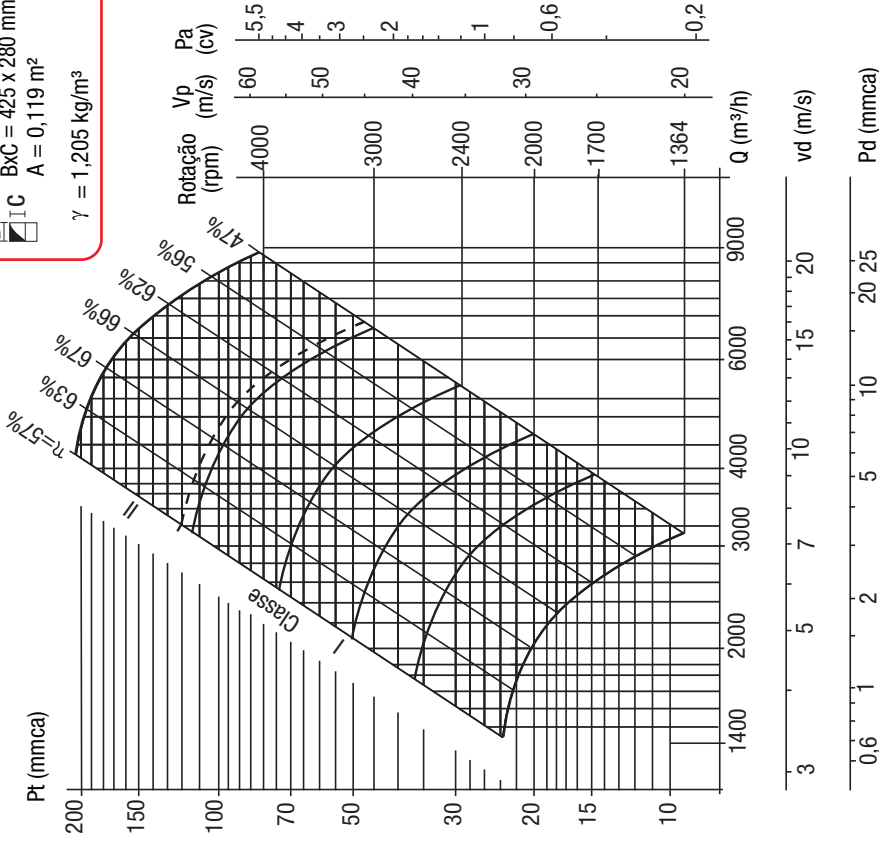

RLD- 250

Diâmetro do rotor
D= 250 mm
Momento de inércia

$GD^2= 0,032 \text{ kg.m}^2$

- $\varnothing = 250 \text{ mm}$
- $A = 0,098 \text{ m}^2$
- $B \times C = 375 \times 250 \text{ mm}$
- $A = 0,094 \text{ m}^2$

$\gamma = 1,205 \text{ kg/m}^3$

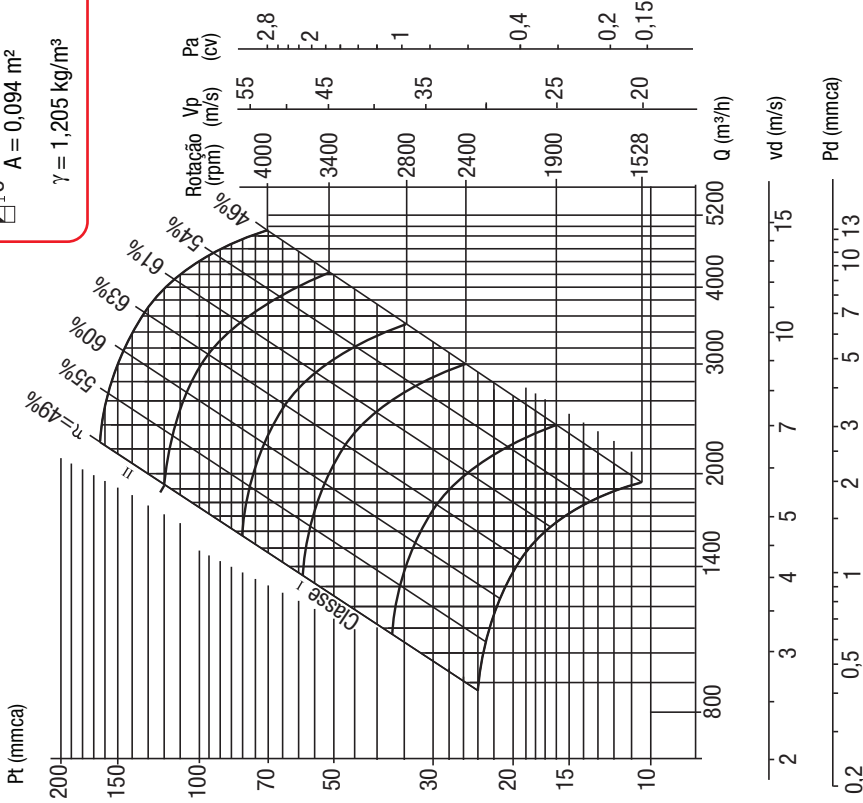

Velocidade de descarga - **vd (m/s)** Velocidade Periférica - **Vp** Potência absorvida máxima - **Pa**
Pressão dinâmica - **Pd (mmca)** Vazão de ar - **Q (m³/h)** Pressão total- **Pt**

O desempenho mostrado é para instalação tipo B - aspiração livre / descarga dutada (ANSI/AMCA Standard 210-85 figura 7). Os dados de desempenho não incluem os efeitos ocasionados por restrições, obstáculos ou acessórios colocados no fluxo de ar. A potência absorvida (cv) não inclui as perdas da transmissão.

CURVAS

RLD- 355

Diâmetro do rotor
D= 355 mm
Momento de inércia
CL.I e II=0,154 kg.m²
GD²=CL.III=0,509 kg.m²
 $\varnothing = 355$ mm
 A = 0,198 m²
 BxC = 530 x 355 mm
 A = 0,188 m²
 $\gamma = 1,205$ kg/m³

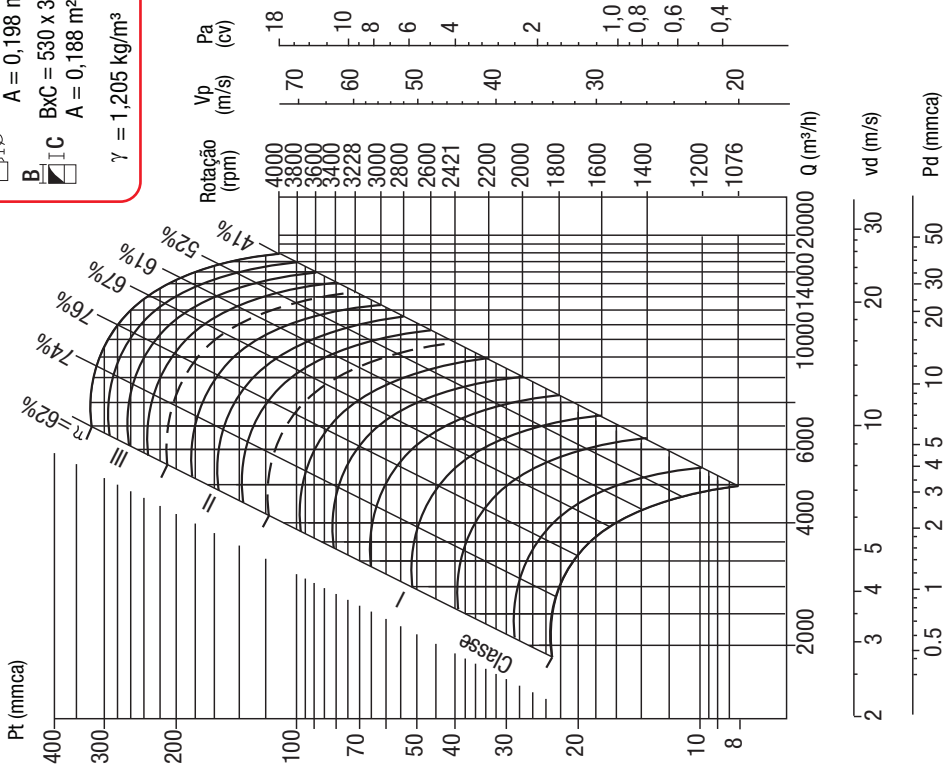

RLD- 315

Diâmetro do rotor
D= 315 mm
Momento de inércia
CL.I e II= 0,089 kg.m²
GD²=CL.III= 0, 255kg.m²
 $\varnothing = 315$ mm
 A = 0,156 m²
 BxC = 475 x 315 mm
 A = 0,150 m²
 $\gamma = 1,205$ kg/m³

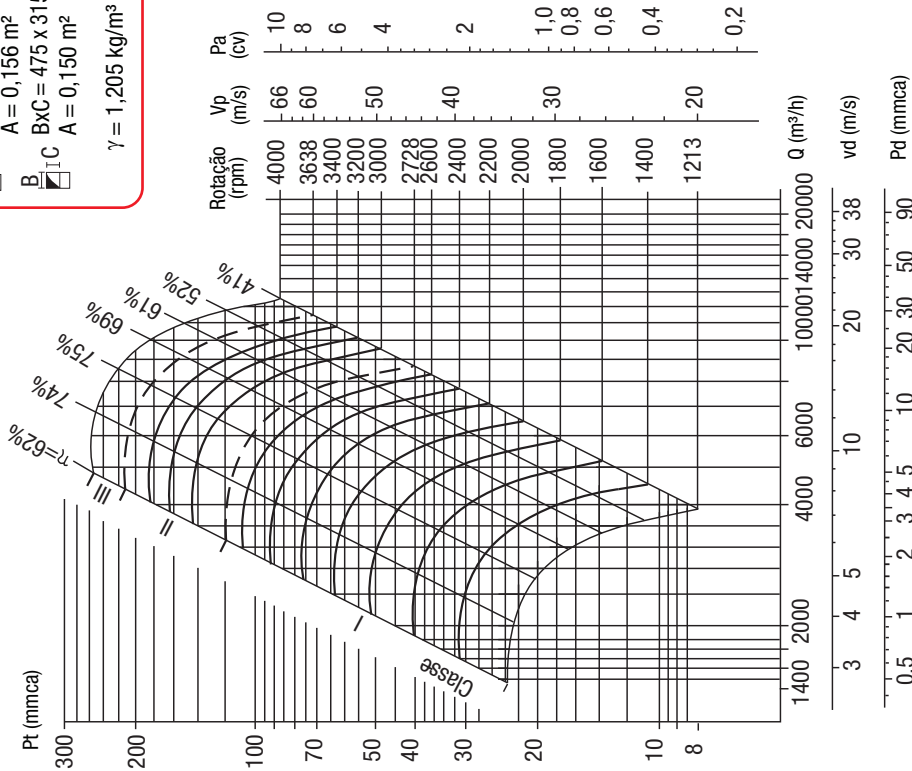

Velocidade de descarga - **vd (m/s)** Velocidade Periférica - **Vp** Potência absorvida máxima - **Pa**
 Pressão dinâmica - **Pd (mmca)** Vazão de ar - **Q (m³/h)** Pressão total- **Pt**

O desempenho mostrado é para instalação tipo B - aspiração livre / descarga dutada (ANSI/AMCA Standard 210-85 figura 7). Os dados de desempenho não incluem os efeitos ocasionados por restrições, obstáculos ou acessórios colocados no fluxo de ar. A potência absorvida (cv) não inclui as perdas da transmissão.

CURVAS

RLD- 450

Diâmetro do rotor
D= 450 mm
Momento de inércia
CL.I e II=0,519 kg.m²
GD²=CL.III=1,589 kg.m²
 I \varnothing $\varnothing = 450$ mm
 B A = 0,318 m²
 C BxC = 670 x 450 mm
 A = 0,301 m²
 $\gamma = 1,205$ kg/m³

NÃO SELECIONAR
ESSA AREA

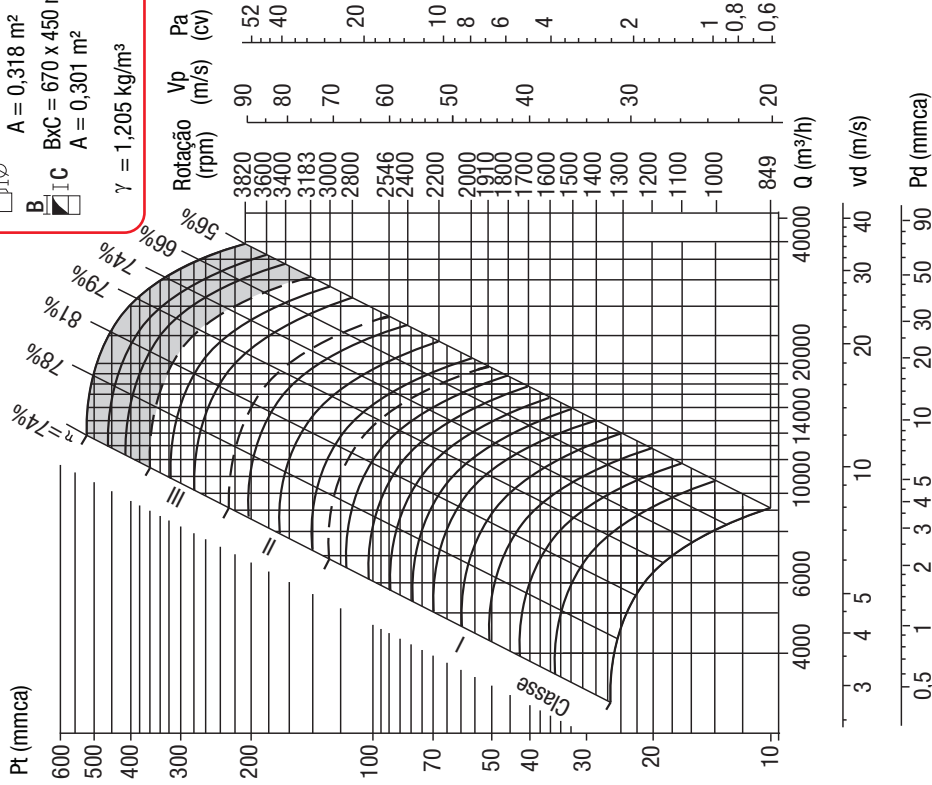

RLD- 400

Diâmetro do rotor
D= 400 mm
Momento de inércia
CL.I e II= 0,285 kg.m²
GD²=CL.III= 1,000 kg.m²
 I \varnothing $\varnothing = 400$ mm
 B A = 0,251 m²
 C BxC = 600 x 400 mm
 A = 0,240 m²
 $\gamma = 1,205$ kg/m³

NÃO SELECIONAR
ESSA AREA

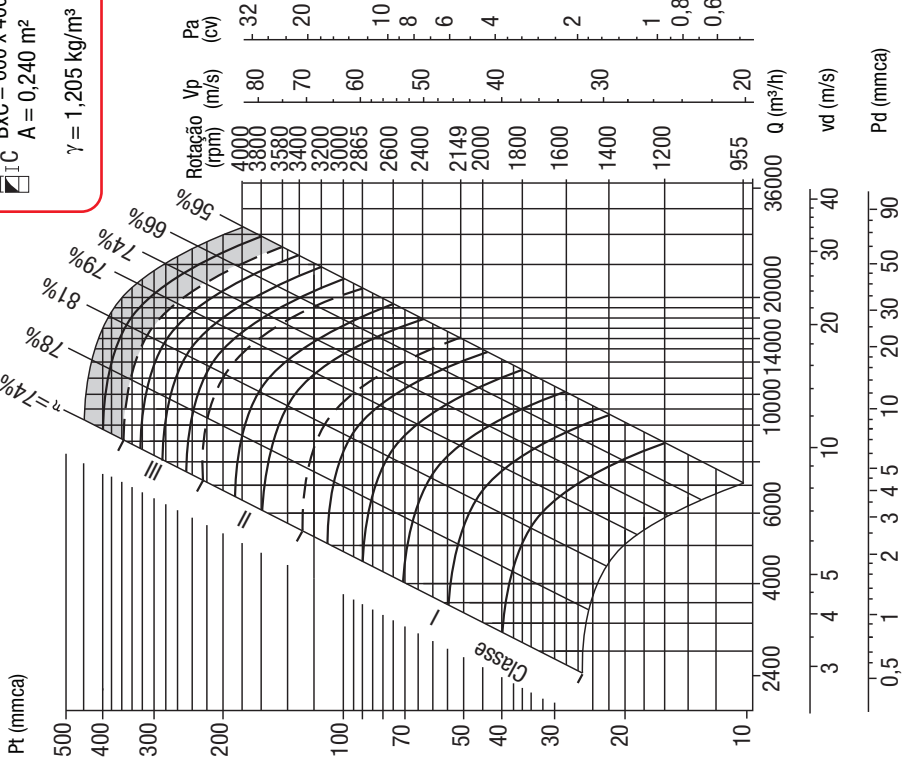

Velocidade de descarga - **vd (m/s)** Velocidade Periférica - **Vp** Potência absorvida máxima - **Pa**
 Pressão dinâmica - **Pd (mmca)** Vazão de ar - **Q (m³/h)** Pressão total- **Pt**

O desempenho mostrado é para instalação tipo B - aspiração livre / descarga dutada (ANSI/AMCA Standard 210-85 figura 7). Os dados de desempenho não incluem os efeitos ocasionados por restrições, obstáculos ou acessórios colocados no fluxo de ar. A potência absorvida (cv) não inclui as perdas da transmissão.

CURVAS

RLD- 560

Diâmetro do rotor
D= 560 mm
Momento de inércia
CL.I e II=3,272 kg.m²
GD²=CL.III=4,200 kg.m²
 \varnothing $\varnothing = 560$ mm
 A A = 0,493 m²
 B BxC = 850 x 560 mm
 C A = 0,476 m²
 $\gamma = 1,205$ kg/m³

NÃO SELECIONAR
ESSA AREA

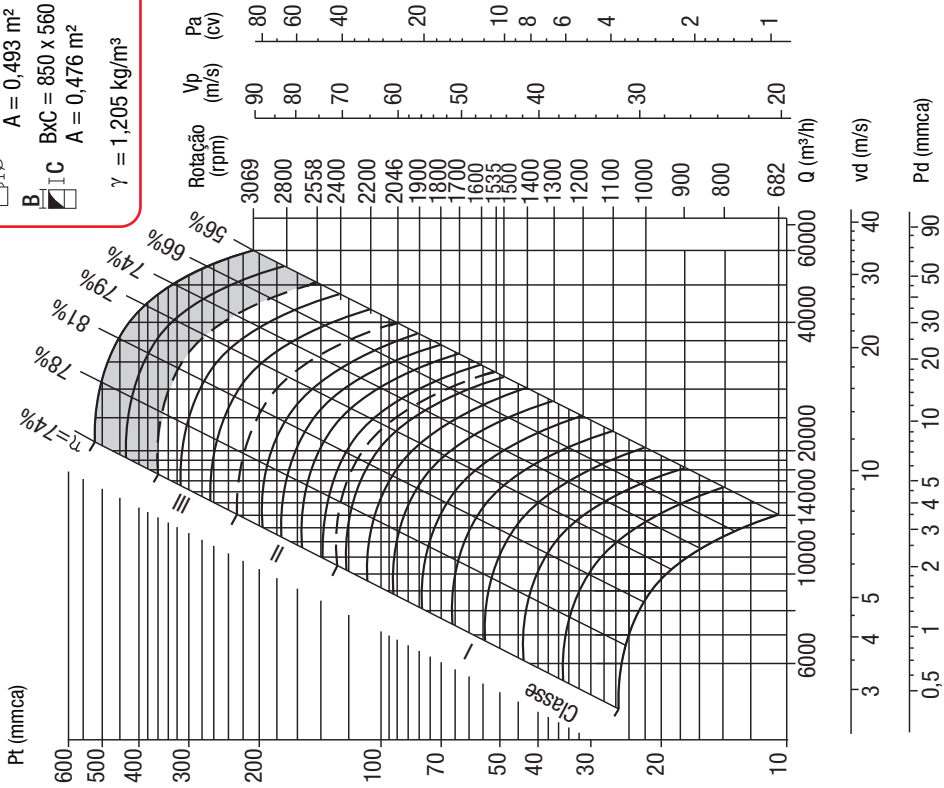

RLD- 500

Diâmetro do rotor
D= 500 mm
Momento de inércia
CL.I e II= 2,139 kg.m²
GD²=CL.III= 2,540 kg.m²
 \varnothing $\varnothing = 500$ mm
 A A = 0,393 m²
 B BxC = 750 x 500 mm
 C A = 0,375 m²
 $\gamma = 1,205$ kg/m³

NÃO SELECIONAR
ESSA AREA

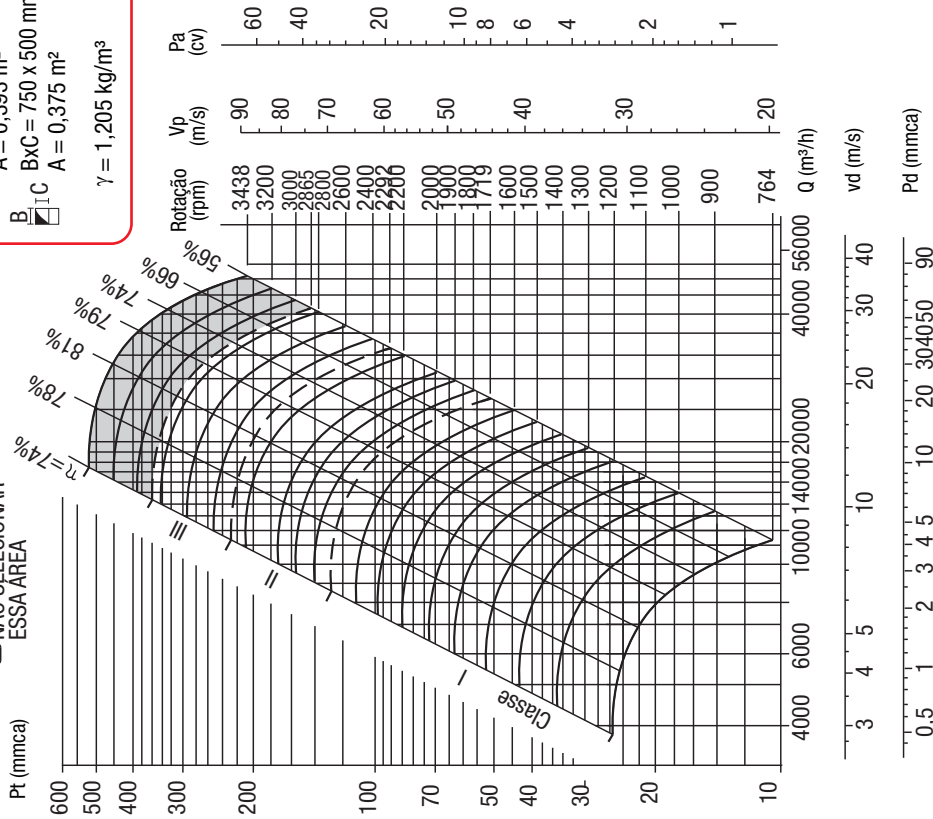

Velocidade de descarga - **vd (m/s)** Velocidade Periférica - **Vp** Potência absorvida máxima - **Pa**
 Pressão dinâmica - **Pd (mmca)** Vazão de ar - **Q (m³/h)** Pressão total - **Pt**

O desempenho mostrado é para instalação tipo B - aspiração livre / descarga dutada (ANSI/AMCA Standard 210-85 figura 7). Os dados de desempenho não incluem os efeitos ocasionados por restrições, obstáculos ou acessórios colocados no fluxo de ar. A potência absorvida (cv) não inclui as perdas da transmissão.

CURVAS

RLD- 710

NÃO SELECIONAR
ESSA ÁREA

Diâmetro do rotor
D= 710 mm
Momento de inércia
CL.I e II=11,113 kg.m²
GD²=CL.III=12,479 kg.m²
 Ø = 710 mm
 A = 0,792 m²
 BxC = 1060 x 710 mm
 A = 0,753 m²
 γ = 1,205 kg/m³

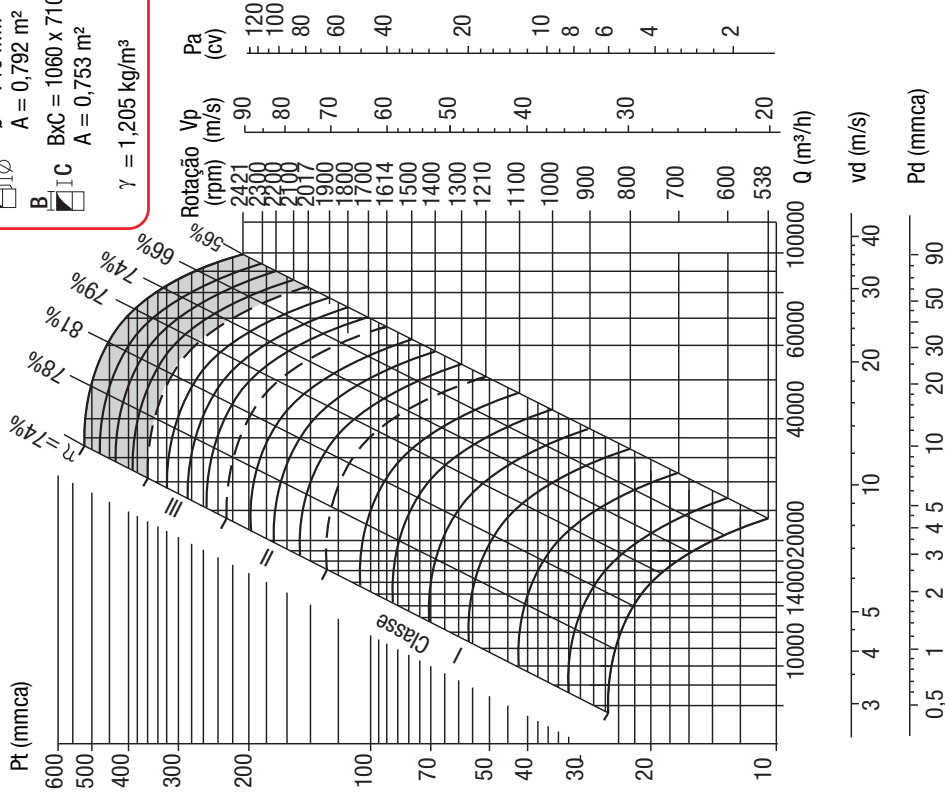

RLD- 630

NÃO SELECIONAR
ESSA ÁREA

Diâmetro do rotor
D= 630 mm
Momento de inércia
CL.I e II= 5,309 kg.m²
GD²=CL.III= 6,500 kg.m²
 Ø = 630 mm
 A = 0,623 m²
 BxC = 950 x 630 mm
 A = 0,6 m²
 γ = 1,205 kg/m³

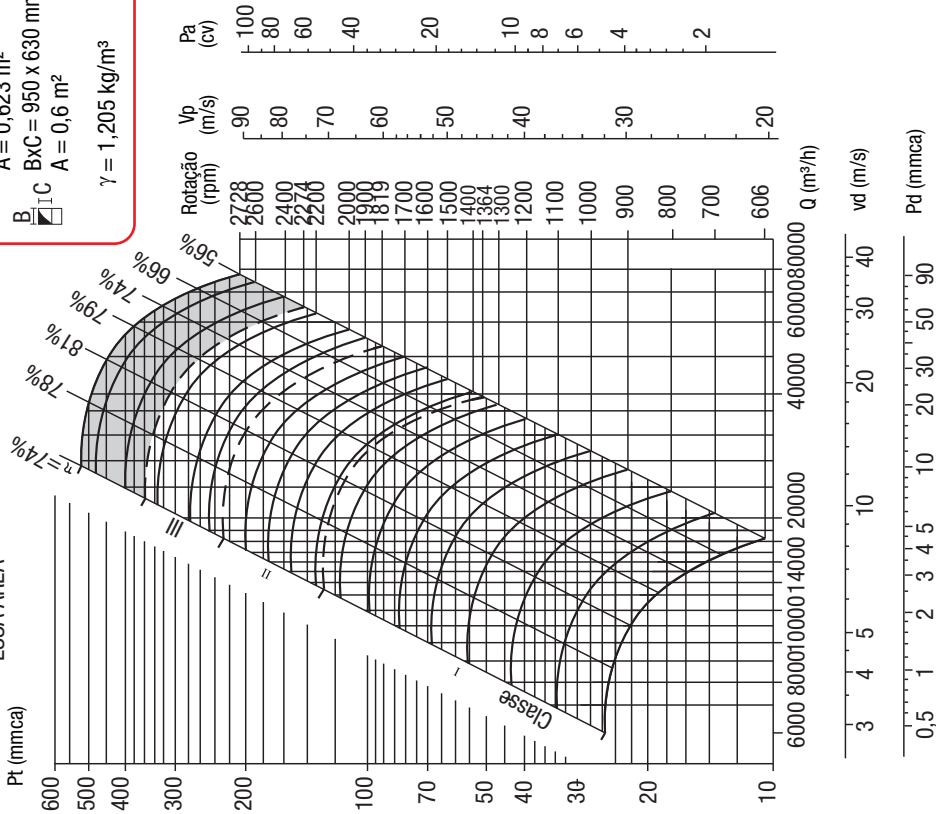

Velocidade de descarga - **vd (m/s)** Velocidade Periférica - **Vp** Potência absorvida máxima - **Pa**
 Pressão dinâmica - **Pd (mmca)** Vazão de ar - **Q (m³/h)** Pressão total- **Pt**

O desempenho mostrado é para instalação tipo B - aspiração livre / descarga dutada (ANSI/AMCA Standard 210-85 figura 7). Os dados de desempenho não incluem os efeitos ocasionados por restrições, obstáculos ou acessórios colocados no fluxo de ar. A potência absorvida (cv) não inclui as perdas da transmissão.

CURVAS

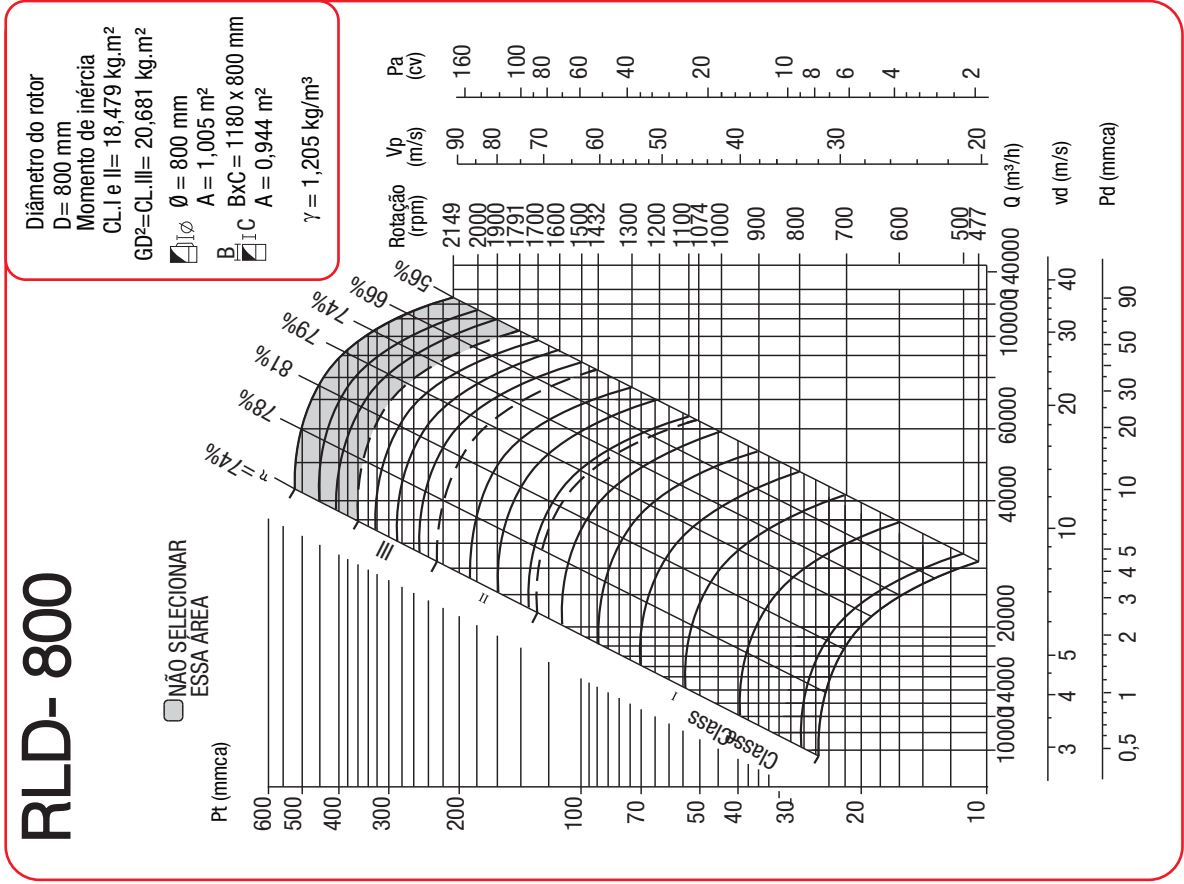

Velocidade de descarga - **vd (m/s)** Velocidade Periférica - **Vp** Potência absorvida máxima - **Pa**
Pressão dinâmica - **Pd (mmca)** Vazão de ar - **Q (m³/h)** Pressão total- **Pt**

O desempenho mostrado é para instalação tipo B - aspiração livre / descarga dutada (ANSI/AMCA Standard 210-85 figura 7). Os dados de desempenho não incluem os efeitos ocasionados por restrições, obstáculos ou acessórios colocados no fluxo de ar. A potência absorvida (cv) não inclui as perdas da transmissão.

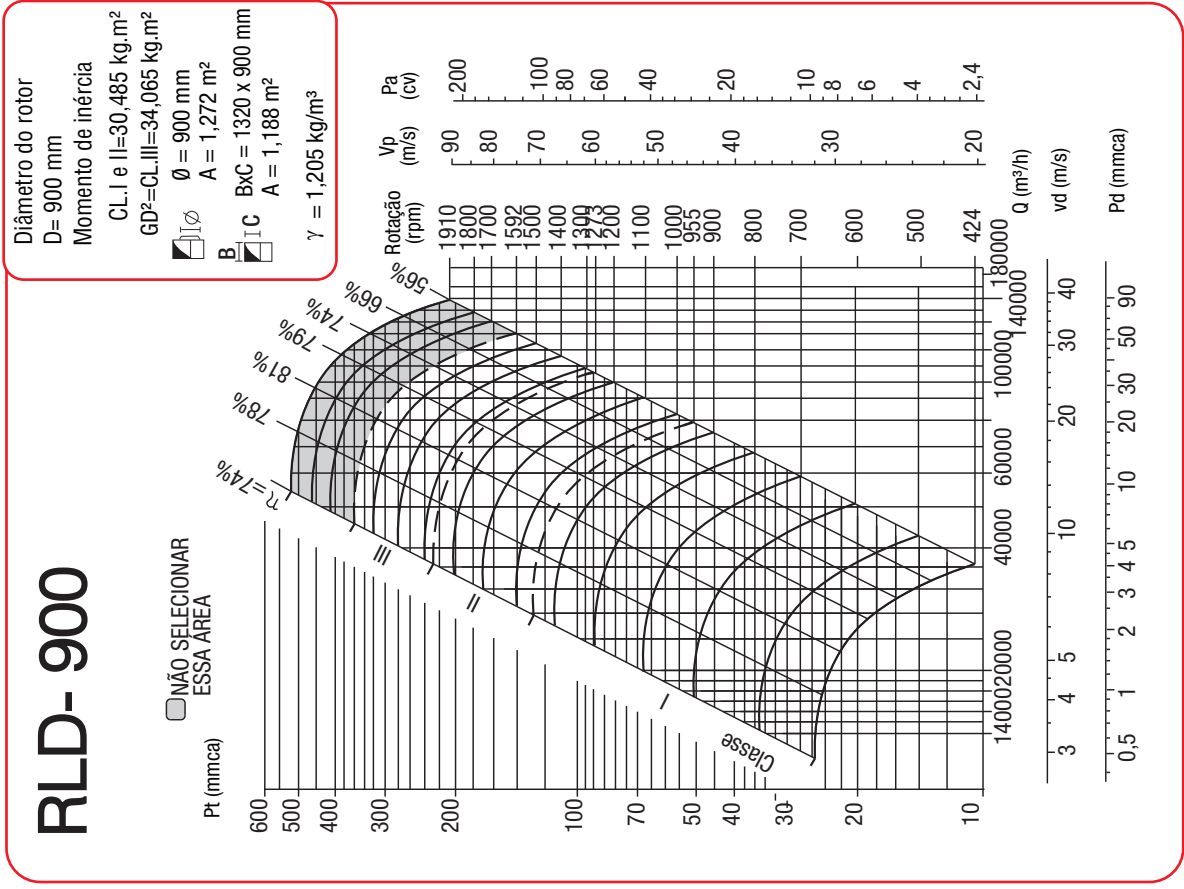

CURVAS

RLD- 1120

NÃO SELECIONAR
ESSA AREA

Diâmetro do rotor
D= 1120 mm
Momento de inércia
CL.I e II=88,125 kg.m²
GD²=CL.III=97,173 kg.m²
Ø = 1200 mm
A = 1,970 m²
BxC = 1700 x 1120 mm
A = 1,904 m²
γ = 1,205 kg/m³

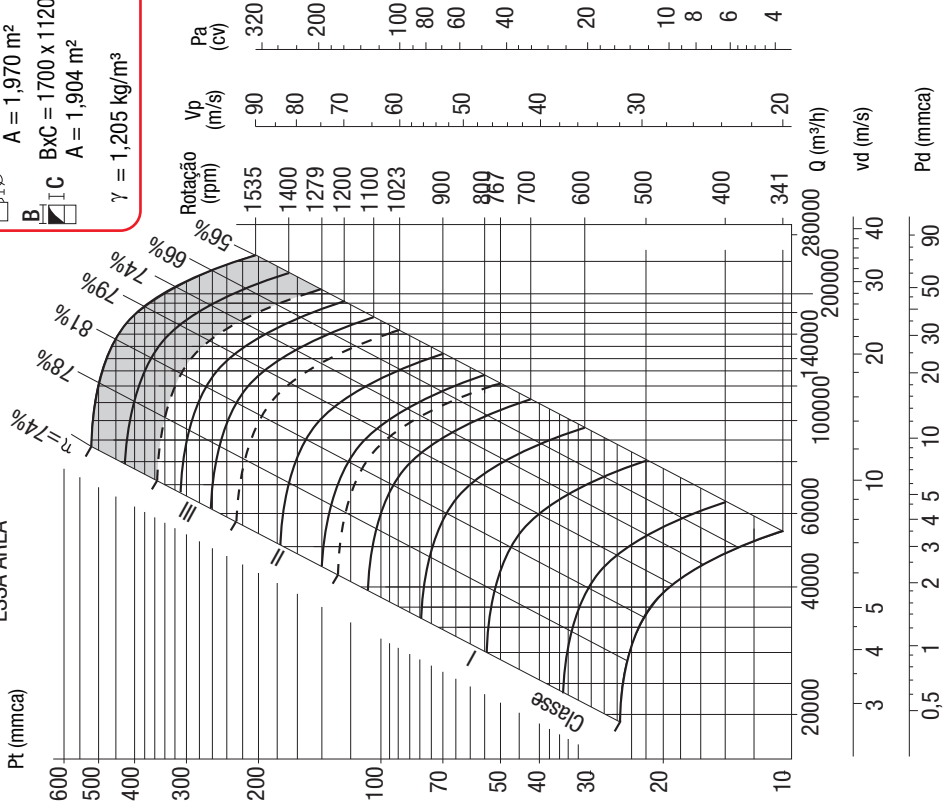

RLD- 1000

NÃO SELECIONAR
ESSA AREA

Diâmetro do rotor
D= 1000 mm
Momento de inércia
CL.I e II= 55,921 kg.m²
GD²=CL.III= 62,828 kg.m²
Ø = 1000 mm
A = 1,571 m²
BxC = 1500 x 1000 mm
A = 1,5 m²
γ = 1,205 kg/m³

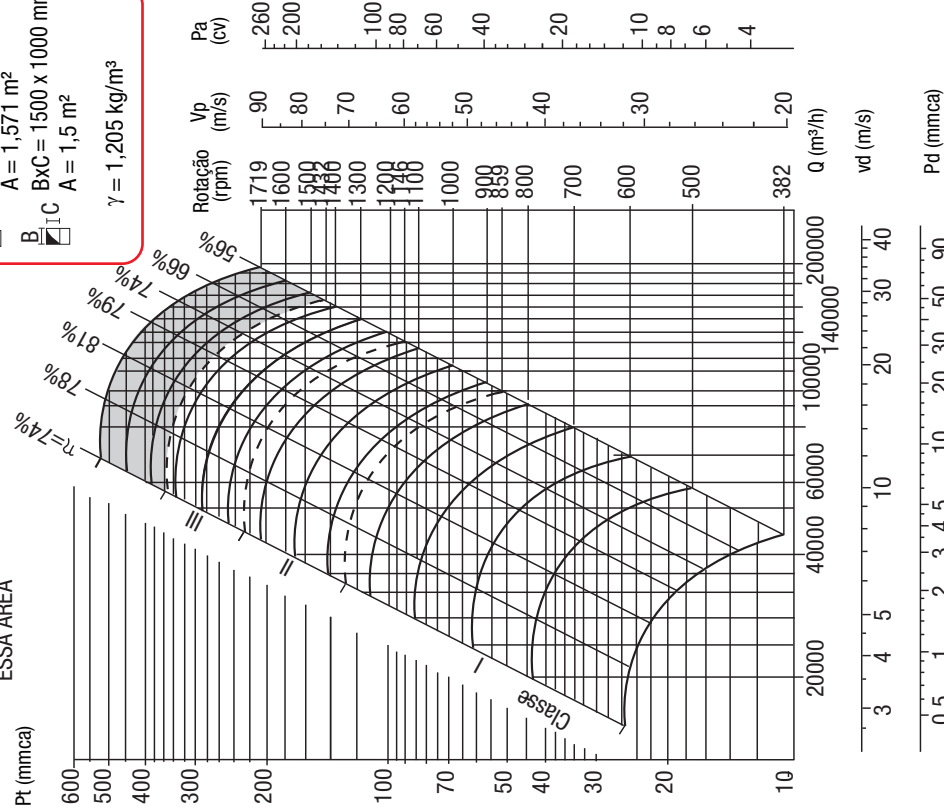

Velocidade de descarga - **vd (m/s)** Velocidade Periférica - **Vp** Potência absorvida máxima - **Pa**
Pressão dinâmica - **Pd (mmca)** Vazão de ar - **Q (m³/h)** Pressão total - **Pt**

O desempenho mostrado é para instalação tipo B - aspiração livre / descarga dutada (ANSI/AMCA Standard 210-85 figura 7). Os dados de desempenho não incluem os efeitos ocasionados por restrições, obstáculos ou acessórios colocados no fluxo de ar. A potência absorvida (cv) não inclui as perdas da transmissão.

CURVAS

RLD-1400

Diâmetro do rotor
D= 1400 mm
Momento de inércia
CL.I e II=239,998 kg.m²
GD²=CL.III=281,995 kg.m²
Ø = 1400 mm
A = 3,079 m²
BxC = 2120 x 1400 mm
A = 2,968 m²
γ = 1,205 kg/m³

NÃO SELECIONAR
ESSA ÁREA

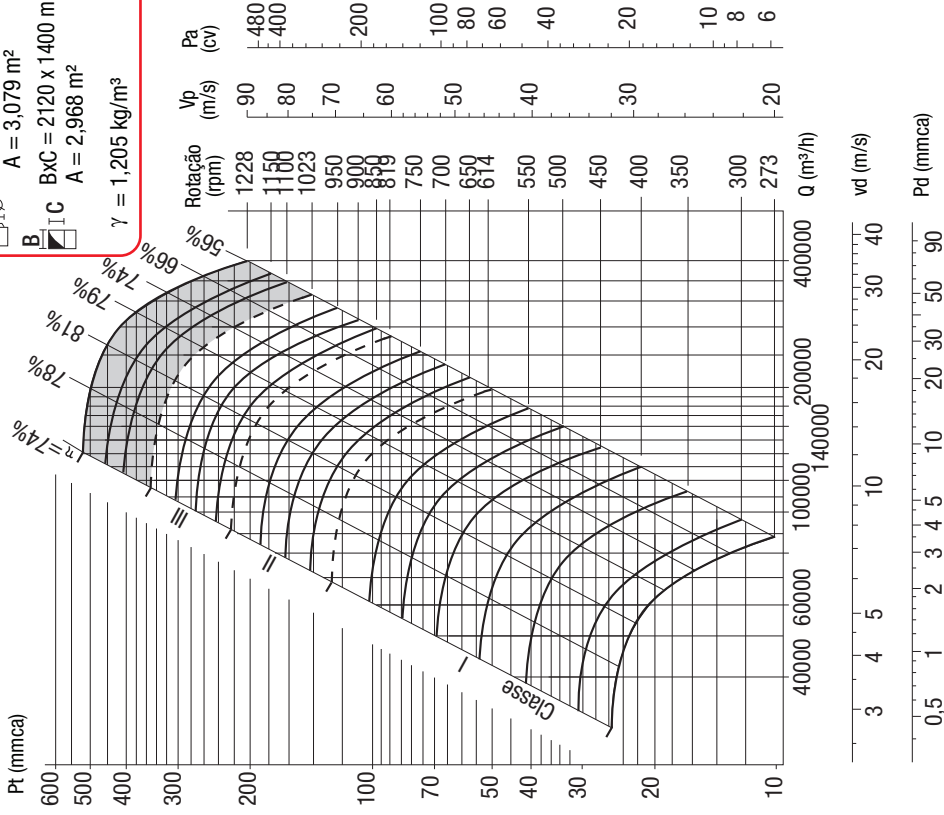

RLD-1250

Diâmetro do rotor
D= 1250 mm
Momento de inércia
CL.I e II= 131,829 kg.m²
GD²=CL.III= 145,346 kg.m²
Ø = 1250 mm
A = 2,454 m²
BxC = 1900 x 1250 mm
A = 2,375 m²
γ = 1,205 kg/m³

NÃO SELECIONAR
ESSA ÁREA

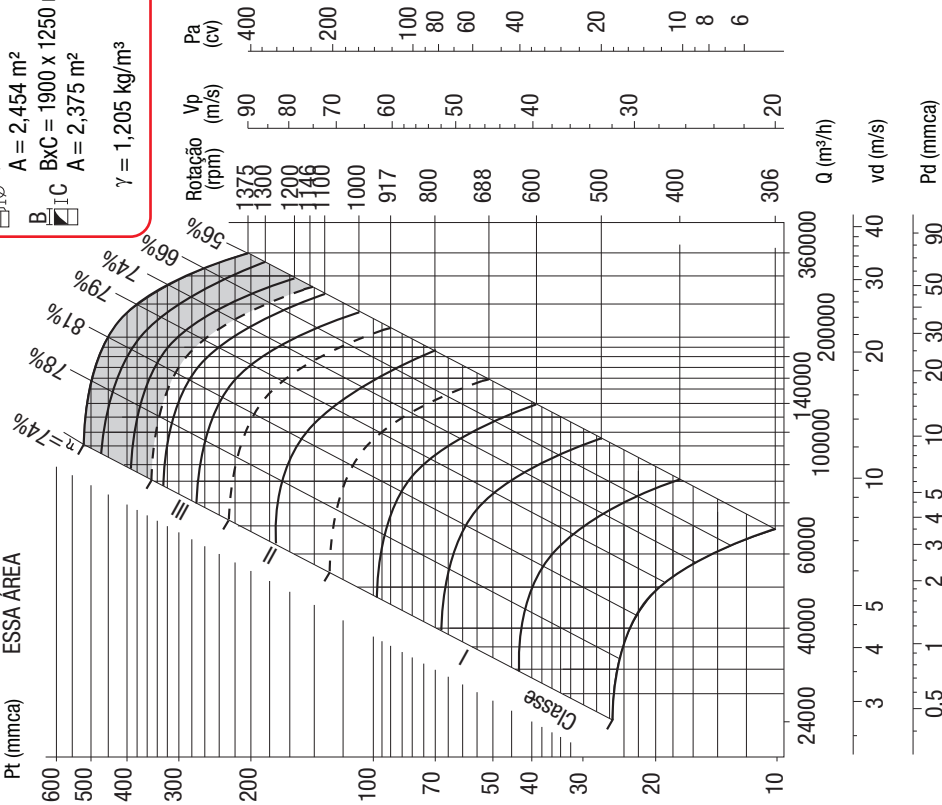

Velocidade de descarga - **vd (m/s)** Velocidade Periférica - **Vp** Potência absorvida máxima - **Pa**
Pressão dinâmica - **Pd (mmca)** Vazão de ar - **Q (m³/h)** Pressão total - **Pt**

O desempenho mostrado é para instalação tipo B - aspiração livre / descarga dutada (ANSI/AMCA Standard 210-85 figura 7). Os dados de desempenho não incluem os efeitos ocasionados por restrições, obstáculos ou acessórios colocados no fluxo de ar. A potência absorvida (cv) não inclui as perdas da transmissão.

CURVAS

RLD- 1800

NÃO SELECIONAR
ESSA ÁREA

Diâmetro do rotor
D= 1800 mm
Momento de inércia
CL.I e II=678,180 kg.m²
GD²=CL.III=791,731 kg.m²
∅ = 1800 mm
A = 5,089 m²
BxC = 2650 x 1800 mm
A = 4,770 m²
γ = 1,205 kg/m³

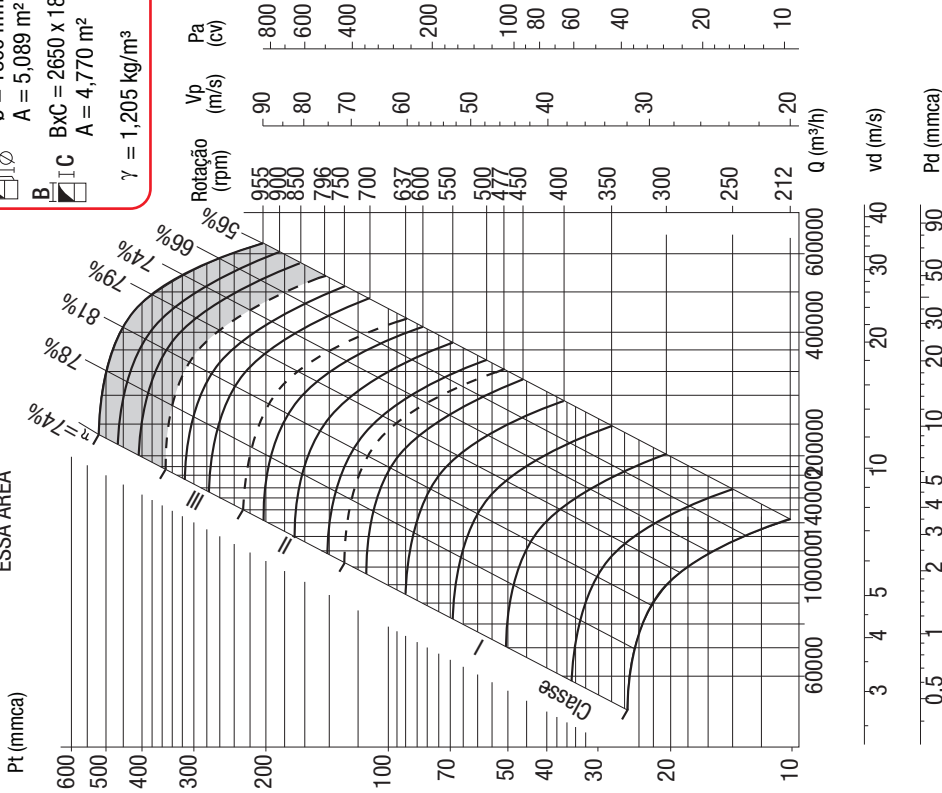

RLD- 1600

NÃO SELECIONAR
ESSA ÁREA

Diâmetro do rotor
D= 1600 mm
Momento de inércia
CL.I e II= 423,768 kg.m²
GD²=CL.III= 494,914 kg.m²
∅ = 1600 mm
A = 4,021 m²
BxC = 2360 x 1600 mm
A = 3,776 m²
γ = 1,205 kg/m³

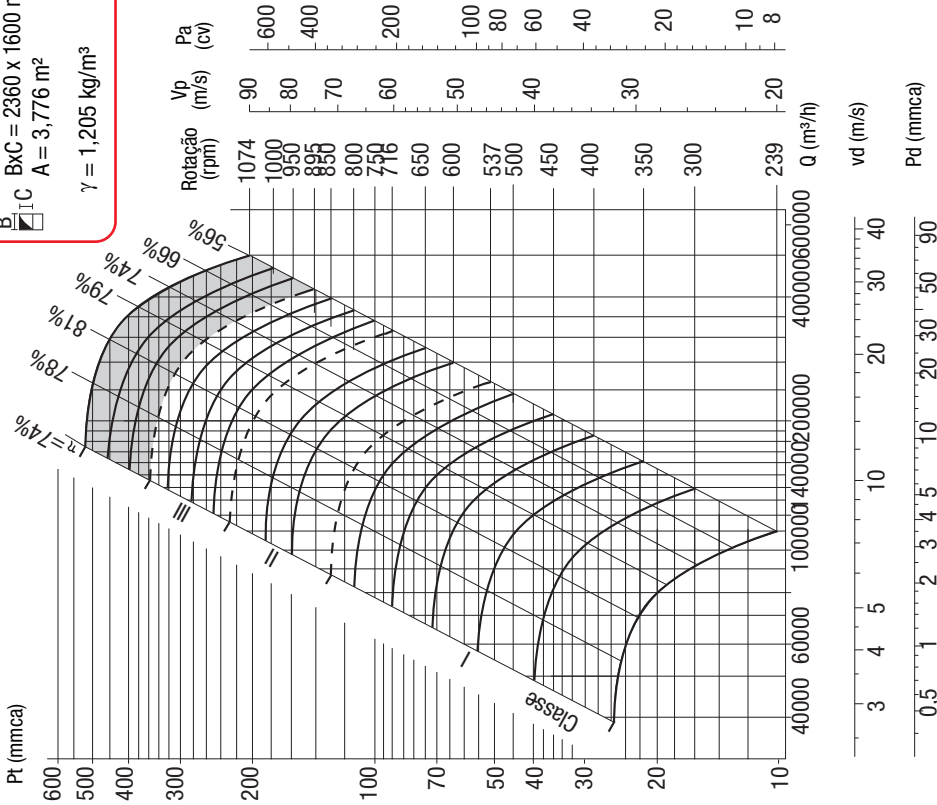

Velocidade de descarga - **vd (m/s)** Velocidade Periférica - **Vp** Potência absorvida máxima - **Pa**
Pressão dinâmica - **Pd (mmca)** Vazão de ar - **Q (m³/h)** Pressão total - **Pt**

O desempenho mostrado é para instalação tipo B - aspiração livre / descarga dutada (ANSI/AMCA Standard 210-85 figura 7). Os dados de desempenho não incluem os efeitos ocasionados por restrições, obstáculos ou acessórios colocados no fluxo de ar. A potência absorvida (cv) não inclui as perdas da transmissão.

CURVAS

RLD- 2000

NÃO SELECIONAR
ESSA ÁREA

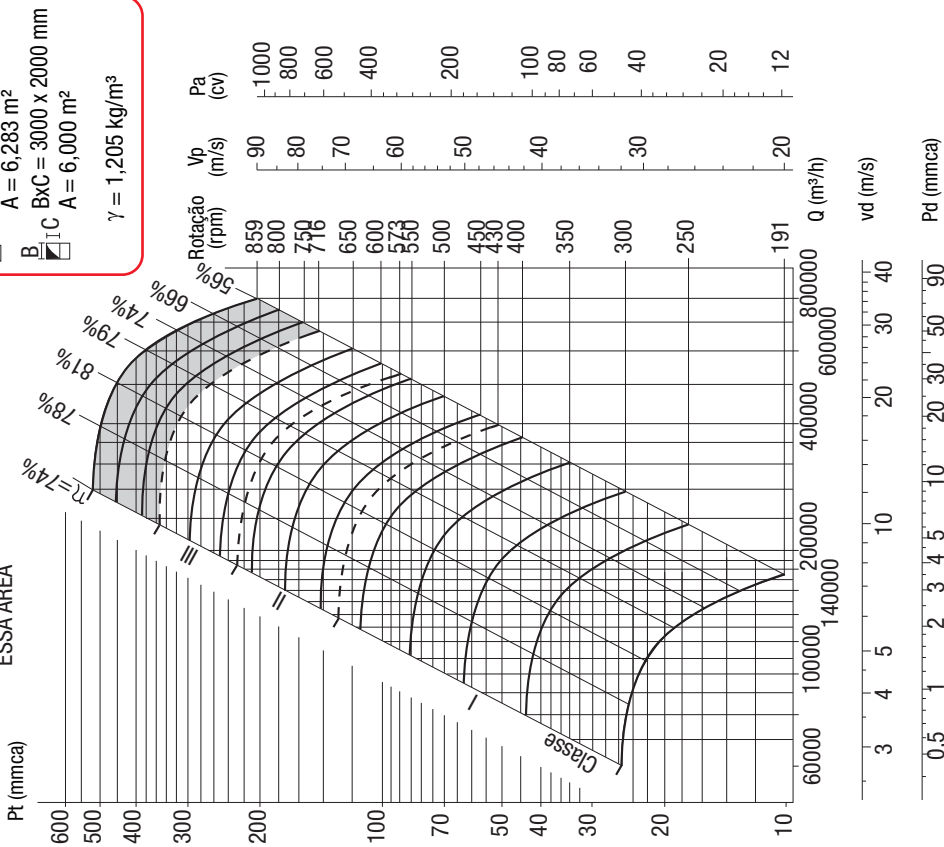

Diâmetro do rotor
 D= 2000 mm
 Momento de inércia
 CL.I e II= 1199,203 kg.m²
 GD²=CL.III= 1366,232 kg.m²
 $\varnothing = 2000$ mm
 A = 6,283 m²
 BxC = 3000 x 2000 mm
 A = 6,000 m²
 $\gamma = 1,205$ kg/m³

Velocidade de descarga - **vd (m/s)** Velocidade Periférica - **Vp** Potência absorvida máxima - **Pa**
 Pressão dinâmica - **Pd (mmca)** Vazão de ar - **Q (m³/h)** Pressão total- **Pt**

O desempenho mostrado é para instalação tipo B - aspiração livre / descarga dutada (ANSI/AMCA Standard 210-85 figura 7). Os dados de desempenho não incluem os efeitos ocasionados por restrições, obstáculos ou acessórios colocados no fluxo de ar. A potência absorvida (cv) não inclui as perdas da transmissão.

ACESSÓRIOS

Dreno



Para facilitar o escoamento de líquidos na limpeza ou acúmulo.

Porta de inspeção



Fixada por parafusos, a porta de inspeção permite fácil acesso ao interior da carcaça.

Protetor de Polias e Correias



Para segurança e proteção contra acidentes.

Tela de aspiração

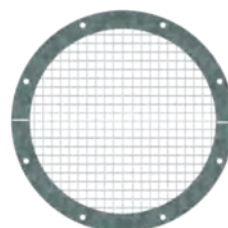

Fabricada com tela galvanizada, proporciona segurança de operação contra qualquer toque ou eventual entrada de objetos e animais, na aspiração.

Coxins de borracha ou Amortecedores de molas

Utilizados para isolar e amortecer as vibrações normais do equipamento.

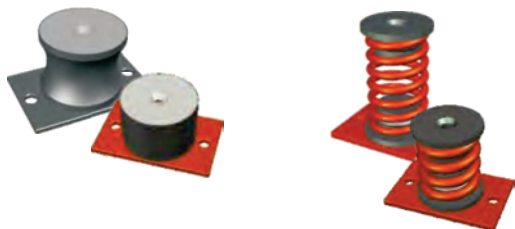

Tratamento de Superfície

Oferecemos pintura eletrostática a pó ou outro sistema de pintura por especificação do cliente.

Registro Veneziana na aspiração ou descarga

Pode ser de acionamento manual ou pneumático, ou ainda do tipo gravitacional. O registro veneziana manual é normalmente aplicado na descarga, e o registro veneziana gravitacional normalmente na aspiração. Conforme a necessidade de haver controle da entrada/saída de ar do equipamento, ou o fechamento automático da entrada/saída de ar, no caso do tipo gravitacional.

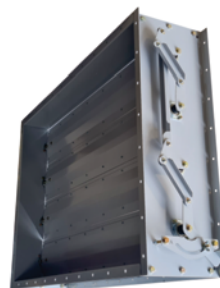

Contra Flanges de Aspiração RLS

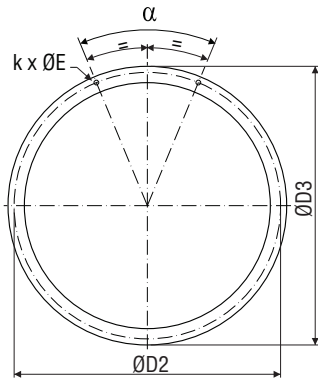

Tamanho	ØD2	ØD3	K x ØE	α	Peso (kgf)
200	233	253	8 x Ø9	45°	0,4
224	257	277	8 x Ø9	45°	0,5
250	293	317	8 x Ø9	45°	0,8
280	323	347	8 x Ø9	45°	0,9
315	358	382	8 x Ø9	45°	0,9
355	399	423	8 x Ø9	45°	1,1
400	452	480	8 x Ø11	45°	1,4
450	502	530	8 x Ø11	45°	1,6
500	552	580	8 x Ø11	45°	2,4
560	612	640	16 x Ø11	22°30'	2,7
630	684	712	16 x Ø11	22°30'	3,0
710	780	816	16 x Ø14	22°30'	4,5
800	870	906	16 x Ø14	22°30'	5,1
900	970	1006	16 x Ø14	22°30'	5,7
1000	1070	1106	16 x Ø14	22°30'	6,3
1120	1191	1227	24 x Ø14	15°	9,3
1250	1321	1357	24 x Ø14	15°	10,3
1400	1471	1507	24 x Ø14	15°	11,5
1600	1674	1710	32 x Ø16	11°15'	13,1
1800	1874	1910	32 x Ø16	11°15'	18,1
2000	2074	2110	32 x Ø16	11°15'	20,1

Contra Flanges de Descarga RLS

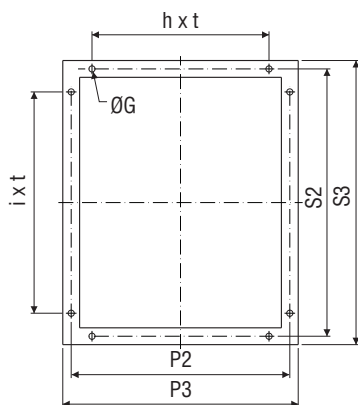

Tamanho	P2	P3	h x t	S2	S3	l x t	ØG	Peso (kgf)
200	196	228	1 x 80	236	268	2 x 80	11	0,6
224	216	248	1 x 80	260	292	3 x 80	11	0,8
250	236	268	2 x 80	286	318	3 x 80	11	0,9
280	260	292	2 x 80	316	348	3 x 80	11	1,0
315	287	319	2 x 80	351	383	4 x 80	11	1,1
355	317	349	3 x 80	391	423	4 x 80	11	1,2
400	358	396	2 x 100	442	480	4 x 100	14	1,6
450	398	436	3 x 100	493	531	4 x 100	14	1,8
500	443	481	3 x 100	543	581	5 x 100	14	2,8
560	494	532	4 x 100	604	642	5 x 100	14	3,1
630	544	582	4 x 100	674	712	6 x 100	14	3,5
710	616	666	4 x 125	766	816	6 x 125	14	5,2
800	687	737	4 x 125	857	907	6 x 125	14	5,8
900	767	817	5 x 125	957	1007	7 x 125	14	6,5
1000	857	907	6 x 125	1057	1107	8 x 125	14	7,2
1120	959	1009	6 x 125	1179	1229	9 x 125	14	10,7
1250	1076	1140	6 x 140	1323	1387	9 x 140	14	15,4
1400	1196	1260	7 x 140	1473	1537	10 x 140	14	17,2
1600	1326	1390	8 x 140	1676	1740	11 x 140	14	19,0
1800	1488	1564	8 x 160	1888	1964	11 x 160	16	31,8
2000	1688	1764	9 x 160	2088	2164	13 x 160	16	35,5

Contra Flanges de Descarga RLD

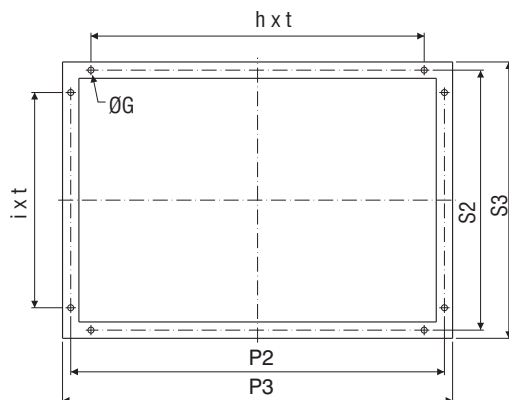

Tamanho	P2	P3	h x t	S2	S3	l x t	ØG	Peso (kgf)
200	336	368	3 x 80	236	268	2 x 80	11	0,8
224	371	403	3 x 80	260	292	3 x 80	11	1,1
250	411	443	4 x 80	286	318	3 x 80	11	1,2
280	461	493	4 x 80	316	348	3 x 80	11	1,3
315	512	544	5 x 80	351	383	4 x 80	11	1,5
355	567	599	6 x 80	391	423	4 x 80	11	1,6
400	643	681	5 x 100	442	480	4 x 100	14	2,2
450	713	751	6 x 100	493	531	4 x 100	14	2,5
500	793	831	7 x 100	543	581	5 x 100	14	3,8
560	894	932	8 x 100	604	642	5 x 100	14	4,3
630	994	1032	9 x 100	674	712	6 x 100	14	4,8
710	1116	1166	8 x 125	766	816	6 x 125	14	7,1
800	1237	1287	9 x 125	857	907	6 x 125	14	7,9
900	1377	1427	10 x 125	957	1007	7 x 125	14	8,8
1000	1557	1607	11 x 125	1057	1107	8 x 125	14	9,8
1120	1759	1809	13 x 125	1179	1229	9 x 125	14	14,7
1250	1976	2040	13 x 140	1323	1387	9 x 140	14	21,2
1400	2196	2260	14 x 140	1473	1537	10 x 140	14	23,6
1600	2436	2500	16 x 140	1676	1740	11 x 140	14	26,1
1800	2738	2814	16 x 160	1888	1964	11 x 160	16	43,6
2000	3088	3164	18 x 160	2088	2164	13 x 160	16	48,7

Ligação Flexível de Aspiração RLS

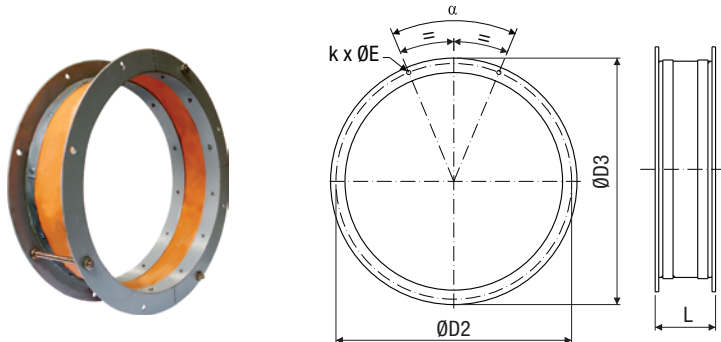

Tamanho	ØD2	ØD3	K x ØE	α	L	Peso (kgf)
200	233	253	8 x Ø9	45°	120	0,9
224	257	277	8 x Ø9	45°	120	1,1
250	293	317	8 x Ø9	45°	120	1,7
280	323	347	8 x Ø9	45°	120	1,9
315	358	382	8 x Ø9	45°	120	1,9
355	399	423	8 x Ø9	45°	120	2,4
400	452	480	8 x Ø11	45°	120	3,0
450	502	530	8 x Ø11	45°	120	3,4
500	552	580	8 x Ø11	45°	120	5,0
560	612	640	16 x Ø11	22°30'	120	5,7
630	684	712	16 x Ø11	22°30'	120	6,3
710	780	816	16 x Ø14	22°30'	150	9,4
800	870	906	16 x Ø14	22°30'	150	10,7
900	970	1006	16 x Ø14	22°30'	150	11,9
1000	1070	1106	16 x Ø14	22°30'	150	13,2
1120	1191	1227	24 x Ø14	15°	150	19,3
1250	1321	1357	24 x Ø14	15°	180	21,4
1400	1471	1507	24 x Ø14	15°	180	31,6
1600	1674	1710	32 x Ø16	11°15'	180	36,1
1800	1874	1910	32 x Ø16	11°15'	220	41,9
2000	2074	2110	32 x Ø16	11°15'	220	46,5

Ligação Flexível de Descarga RLS

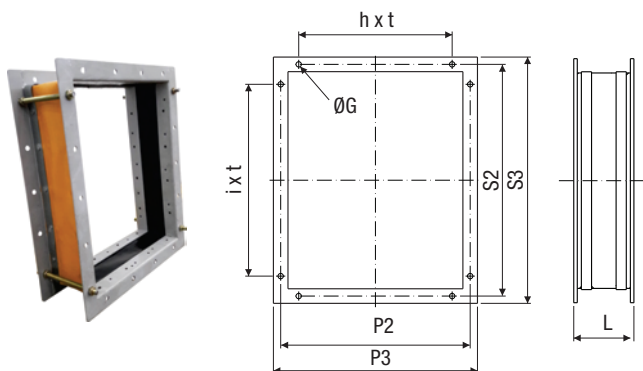

Tamanho	L	P2	P3	h x t	S2	S3	i x t	ØG	Peso (kgf)
200	120	196	228	1 x 80	236	268	2 x 80	11	1,3
224	120	216	248	1 x 80	260	292	3 x 80	11	1,7
250	120	236	268	2 x 80	286	318	3 x 80	11	1,9
280	120	260	292	2 x 80	316	348	3 x 80	11	2,1
315	120	287	319	2 x 80	351	383	4 x 80	11	2,4
355	120	317	349	3 x 80	391	423	4 x 80	11	2,6
400	120	358	396	2 x 100	442	480	4 x 100	14	3,4
450	120	398	436	3 x 100	493	531	4 x 100	14	3,8
500	120	443	481	3 x 100	543	581	5 x 100	14	5,9
560	120	494	532	4 x 100	604	642	5 x 100	14	6,5
630	120	544	582	4 x 100	674	712	6 x 100	14	7,3
710	150	616	666	4 x 125	766	816	6 x 125	14	10,9
800	150	687	737	4 x 125	857	907	6 x 125	14	12,1
900	150	767	817	5 x 125	957	1007	7 x 125	14	13,6
1000	150	857	907	6 x 125	1057	1107	8 x 125	14	15,1
1120	150	959	1009	6 x 125	1179	1229	9 x 125	14	22,2
1250	180	1076	1140	6 x 140	1323	1387	9 x 140	14	31,8
1400	180	1196	1260	7 x 140	1473	1537	10 x 140	14	39,5
1600	180	1326	1390	8 x 140	1676	1740	11 x 140	14	59,1
1800	220	1488	1564	8 x 160	1888	1964	11 x 160	16	79,6
2000	220	1688	1764	9 x 160	2088	2164	13 x 160	16	89,2

Ligação Flexível de Descarga RLD

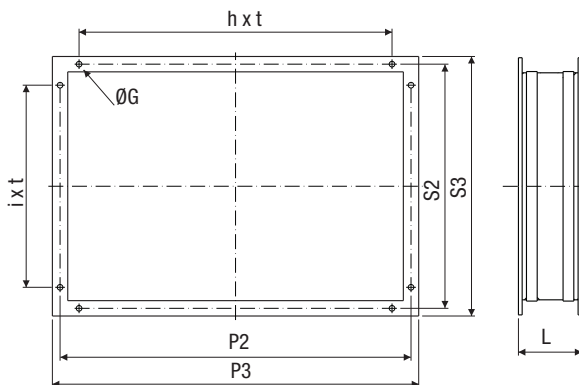

Tamanho	L	P2	P3	h x t	S2	S3	i x t	ØG	Peso (kgf)
200	120	336	368	3 x 80	236	268	2 x 80	11	1,7
224	120	371	403	3 x 80	260	292	3 x 80	11	2,4
250	120	411	443	4 x 80	286	318	3 x 80	11	2,6
280	120	461	493	4 x 80	316	348	3 x 80	11	2,8
315	120	512	544	5 x 80	351	383	4 x 80	11	3,2
355	120	567	599	6 x 80	391	423	4 x 80	11	3,4
400	120	643	681	5 x 100	442	480	4 x 100	14	4,7
450	120	713	751	6 x 100	493	531	4 x 100	14	5,3
500	120	793	831	7 x 100	543	581	5 x 100	14	8,0
560	120	894	932	8 x 100	604	642	5 x 100	14	9,0
630	120	994	1032	9 x 100	674	712	6 x 100	14	10,1
710	150	1116	1166	8 x 125	766	816	6 x 125	14	14,9
800	150	1237	1287	9 x 125	857	907	6 x 125	14	16,5
900	150	1377	1427	10 x 125	957	1007	7 x 125	14	18,4
1000	150	1557	1607	11 x 125	1057	1107	8 x 125	14	20,5
1120	150	1759	1809	13 x 125	1179	1229	9 x 125	14	30,4
1250	180	1976	2040	13 x 140	1323	1387	9 x 140	14	43,8
1400	180	2196	2260	14 x 140	1473	1537	10 x 140	14	54,7
1600	180	2436	2500	16 x 140	1676	1740	11 x 140	14	81,3
1800	220	2738	2814	16 x 160	1888	1964	11 x 160	16	109,7
2000	220	3088	3164	18 x 160	2088	2164	13 x 160	16	122,9

ACESSÓRIOS

Base Única - Arranjo 1

Construção A - Posição W

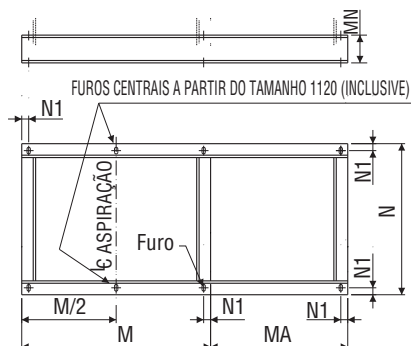

PARA VENTILADORES COM POSIÇÕES
H/0°, H/45°, H/90°, A/135°, A/180° e A/225°

Construção A - Posição Z

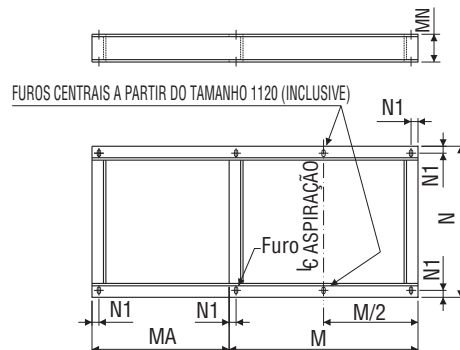

PARA VENTILADORES COM POSIÇÕES
A/0°, A/45°, A/90°, H/135°, H/180° e H/225°

Construção B - Posição W

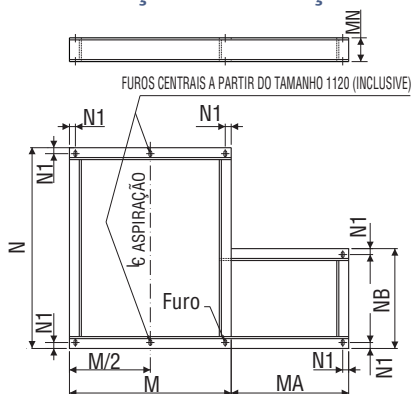

BASE ÚNICA POSIÇÃO "W" PARA VENTILADORES COM POSIÇÕES
H/0°, H/45°, H/90°, A/135°, A/180° e A/225°

Construção B - Posição Z

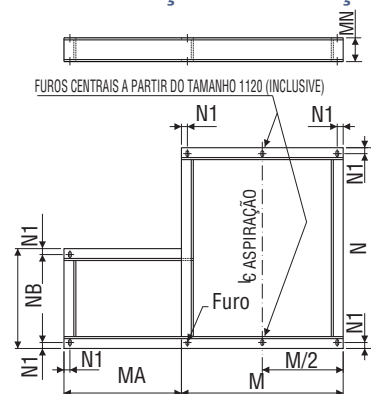

BASE ÚNICA POSIÇÃO "Z" PARA VENTILADORES COM POSIÇÕES
A/0°, A/45°, A/90°, H/135°, H/180° e H/225°

Tamanho	Furo	M	MN	N1	Classe I	Classe II	Classe III	Classe IV	Peso Máximo (kgf)
					N	N	N	N	
200	10x20	300	75	19	264	-	-	-	7,3
224	10x20	324	75	19	264	264	-	-	7,5
250	10x20	360	75	19	264	264	-	-	7,7
280	10x20	390	75	19	264	264	-	-	8,0
315	10x20	425	75	19	555	555	555	-	10,8
355	10x20	465	75	19	585	585	585	-	12,4
400	12x30	520	100	25	708	708	708	708	25,1
450	12x30	570	100	25	748	748	748	748	26,3
500	12x30	500	100	25	793	793	793	793	33,9
560	12x30	560	100	25	844	844	844	844	35,4
630	12x30	630	100	25	894	894	934	934	45,0
710	14x32	710	125	32	968	968	1008	1058	78,6
800	14x32	800	125	32	1079	1079	1079	1129	82,4
900	14x32	900	125	32	1159	1159	1209	1263	103,0
1000	14x32	1000	125	32	1249	1249	1299	1414	108,8
1120	18x34	1120	150	38	1413	1413	1467	1528	165,8
1250	18x34	1250	150	38	1570	1570	1631	1686	175,6
1400	21x40	1400	175	44	1764	1764	1819	1819	217,0
1600	21x40	1600	175	44	1894	1949	1949	2129	249,7
1800	21x40	1800	200	44	2099	2189	2279	2429	344,0
2000	21x40	2000	200	44	2274	2459	2599	2699	368,1

MOTOR CARÇAÇA	MA	NB
63, 71 e 80	400	250
90S, 90L e 100L	450	280
112M, 132S e 132M	560	355
160M, 160L, 180M e 180L	800	560
200M, 200L e 225S/M	1000	630
250S/M, 280S/M e 315S/M	1250	900
355S/M	1400	1000

OBSERVAÇÕES

-QUANDO N-NB < 0,2xN OU N-NB < 150 OU NB > N, USAR CONSTRUÇÃO "A"

-PARA OS VENTILADORES COM POSIÇÕES 270° E 315° AS BASES ÚNICAS SEGUEM UM PROJETO ESPECIAL

ACESSÓRIOS

Base Única - Arranjo 1 - Posições X e Y

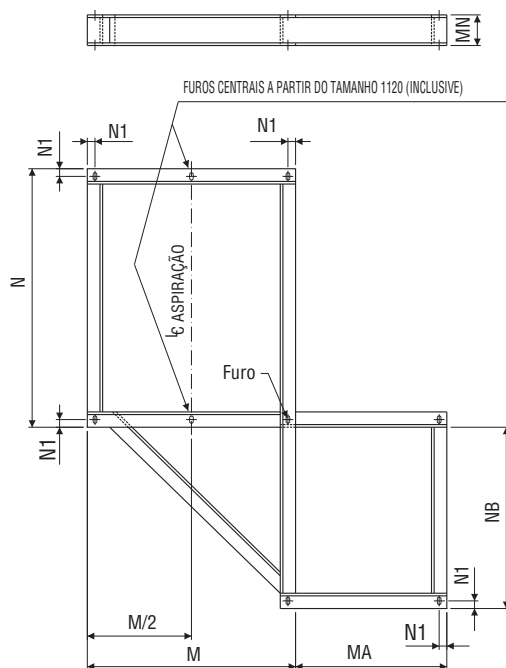

BASE ÚNICA POSIÇÃO "X" PARA VENTILADORES COM POSIÇÕES
H/0°, H/45°, H/90°, A/135°, A/180° e A/225°

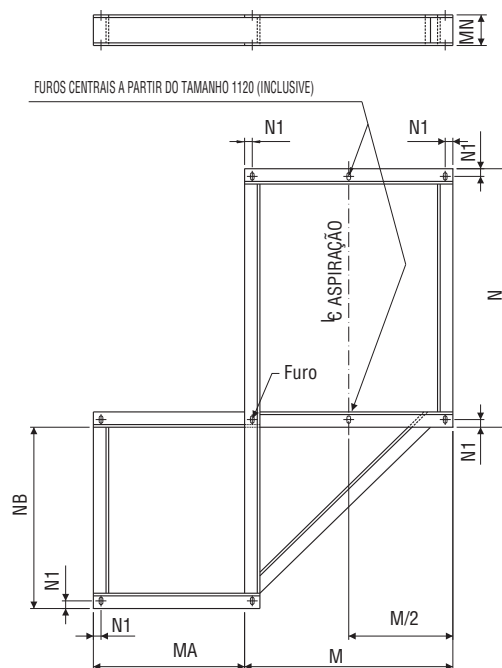

BASE ÚNICA POSIÇÃO "Y" PARA VENTILADORES COM POSIÇÕES
A/0°, A/45°, A/90°, H/135°, H/180° e H/225°

Tamanho	Furo	M	MN	N1	Classe I	Classe II	Classe III	Classe IV	Peso Máximo (kgf)
					N	N	N	N	
200	10x20	300	75	19	264	-	-	-	11,9
224	10x20	324	75	19	264	264	-	-	12,1
250	10x20	360	75	19	264	264	-	-	12,4
280	10x20	390	75	19	264	264	-	-	12,7
315	10x20	425	75	19	555	555	555	-	16,7
355	10x20	465	75	19	585	585	585	-	18,9
400	12x30	520	100	25	708	708	708	708	39,0
450	12x30	570	100	25	748	748	748	748	40,5
500	12x30	500	100	25	793	793	793	793	55,5
560	12x30	560	100	25	844	844	844	844	57,2
630	12x30	630	100	25	894	894	934	934	69,0
710	14x32	710	125	32	968	968	1008	1058	119,9
800	14x32	800	125	32	1079	1079	1079	1129	130,9
900	14x32	900	125	32	1159	1159	1209	1263	150,0
1000	14x32	1000	125	32	1249	1249	1299	1414	164,9
1120	18x34	1120	150	38	1413	1413	1467	1528	250,1
1250	18x34	1250	150	38	1570	1570	1631	1686	261,3
1400	21x40	1400	175	44	1764	1764	1819	1819	321,5
1600	21x40	1600	175	44	1894	1949	1949	2129	370,0
1800	21x40	1800	200	44	2099	2189	2279	2429	500,9
2000	21x40	2000	200	44	2274	2459	2599	2699	528,9

MOTOR CARÇAÇA	MA	NB(*)
63, 71 e 80	400	450
90S, 90L E 100L	450	560
112M	560	630
132S e 132M	560	710
160M, 160L, 180M e 180L	800	1000
200M e 200L	1000	1000
225S/M	1000	1120
250S/M	1250	1250
280S/M e 315S/M	1250	1400
355S/M	1400	1600

OBSERVAÇÕES

-PARA OS VENTILADORES COM POSIÇÕES 270° E 315° AS BASES ÚNICAS SEGUEM UM PROJETO ESPECIAL

-(*) COTA MÁXIMA, PODENDO SOFRER ALTERAÇÕES CONFORME PROJETO

ACESSÓRIOS

Base Única - Arranjo 3 - Posições W e Z

Construção "A"

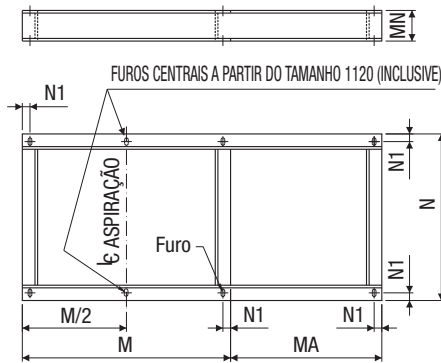

BASE ÚNICA POSIÇÃO "W" PARA VENTILADORES COM POSIÇÕES
H/0°, H/45°, H/90°, A/135°, A/180° e A/225°

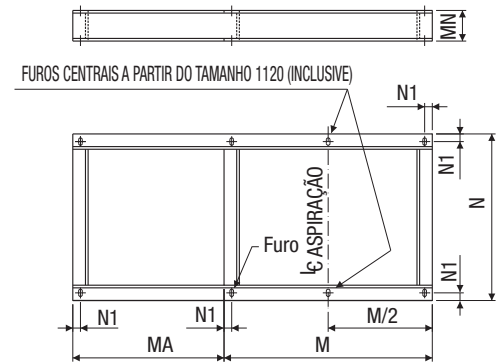

BASE ÚNICA POSIÇÃO "Z" PARA VENTILADORES COM POSIÇÕES
A/0°, A/45°, A/90°, H/135°, H/180° e H/225°

Construção "B"

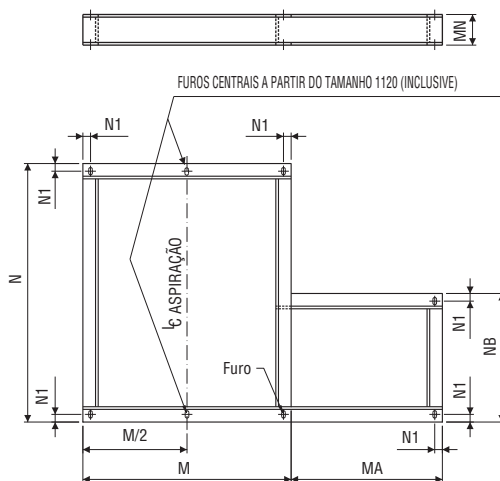

BASE ÚNICA POSIÇÃO "W" PARA VENTILADORES COM POSIÇÕES
H/0°, H/45°, H/90°, A/135°, A/180° e A/225°

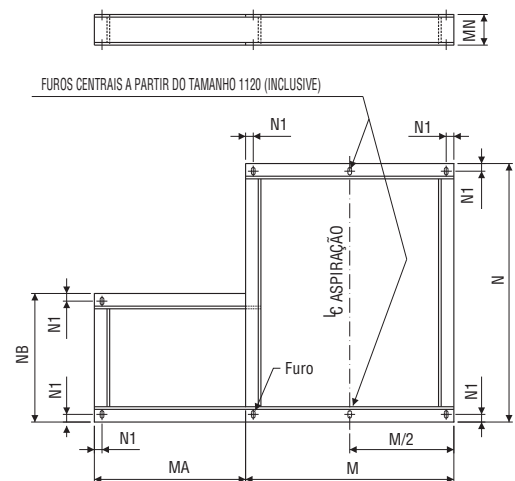

BASE ÚNICA POSIÇÃO "Z" PARA VENTILADORES COM POSIÇÕES
A/0°, A/45°, A/90°, H/135°, H/180° e H/225°

Tamanho	Furo	M	MN	N1	Modelo RLS		Modelo RLD	
					N	Peso Máximo (kgf)	N	Peso Máximo (kgf)
200	10x20	300	75	19	238,5	7,0	378,5	8,6
224	10x20	324	75	19	258,5	7,4	413,5	8,5
250	10x20	360	75	19	278,5	7,9	453,5	9,1
280	10x20	390	75	19	302,5	8,4	503,5	10,2
315	10x20	425	75	19	329	9,3	554	11,9
355	10x20	465	75	19	359	10,8	609	12,6
400	12x30	520	100	25	418	21,5	703	34,9
450	12x30	570	100	25	458	23,0	773	34,6
500	12x30	500	100	25	503	29,1	853	42,1
560	12x30	560	100	25	554	31,3	954	44,3
630	12x30	630	100	25	604	39,9	1054	46,7
710	14x32	710	125	32	692	72,3	1192	81,8
800	14x32	800	125	32	763	78,5	1313	101,8
900	14x32	900	125	32	843	91,3	1453	107,4
1000	14x32	1000	125	32	933	98,8	1633	113,9
1120	18x34	1120	150	38	1059	158,0	1859	177,1
1250	18x34	1250	150	38	1161,5	157,7	2061,5	188,4
1400	21x40	1400	175	44	1307,5	196,3	2307,5	248,8
1600	21x40	1600	175	44	1437,5	221,8	2547,5	266,6
1800	21x40	1800	200	44	1587,5	300,7	2837,5	365,0
2000	21x40	2000	200	44	1787,5	321,2	3187,5	393,3

MOTOR CARÇAÇA	MA	NB
63, 71 e 80	400	250
90S, 90L E 100L	450	280
112M, 132S e 132M	560	355
160M, 160L, 180M e 180L	800	560
200M, 200L e 225S/M	1000	630
250S/M, 280S/M e 315S/M	1250	900
355S/M	1400	1000

OBSERVAÇÕES

-QUANDO $N-NB < 0,2 \times N$ OU $N-NB < 150$ OU $NB > N$, USAR CONSTRUÇÃO "A"

-PARA OS VENTILADORES COM POSIÇÕES 270° E 315° AS BASES ÚNICAS SEGUEM UM PROJETO ESPECIAL

ACESSÓRIOS

Base Única - Arranjo 3 - Posições X e Y

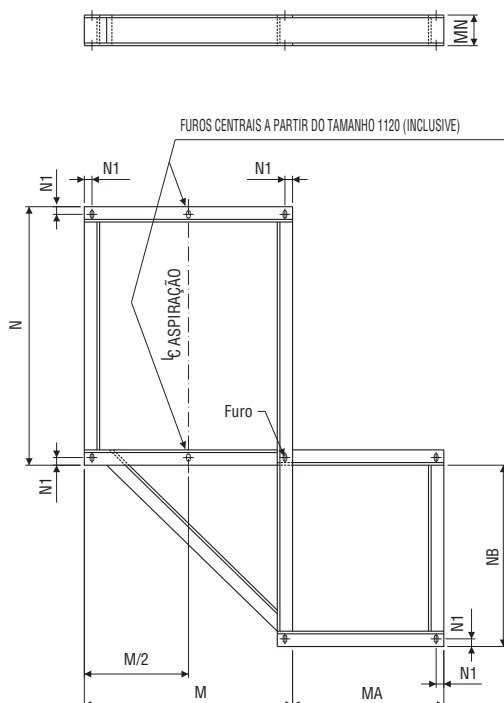

BASE ÚNICA POSIÇÃO "X"
PARA VENTILADORES COM POSIÇÕES
H/0°, H/45°, H/90°, A/135°, A/180° e A/225°

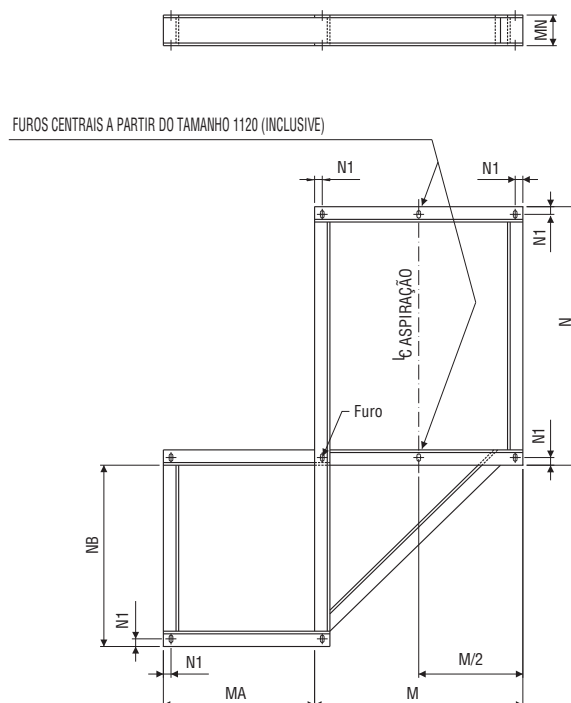

BASE ÚNICA POSIÇÃO "Y"
PARA VENTILADORES COM POSIÇÕES
A/0°, A/45°, A/90°, H/135°, H/180° e H/225°

Tamanho	Furo	M	MN	N1	Modelo RLS		Modelo RLD	
					N	Peso Máximo (kgf)	N	Peso Máximo (kgf)
200	10x20	300	75	19	238,5	11,7	378,5	12,7
224	10x20	324	75	19	258,5	12,0	413,5	13,2
250	10x20	360	75	19	278,5	12,5	453,5	13,8
280	10x20	390	75	19	302,5	13,0	503,5	16,0
315	10x20	425	75	19	329	15,1	554	18,3
355	10x20	465	75	19	359	17,2	609	19,9
400	12x30	520	100	25	418	35,0	703	54,6
450	12x30	570	100	25	458	36,5	773	56,4
500	12x30	500	100	25	503	51,5	853	65,7
560	12x30	560	100	25	554	53,2	954	68,1
630	12x30	630	100	25	604	64,4	1054	74,7
710	14x32	710	125	32	692	111,4	1192	129,7
800	14x32	800	125	32	763	122,4	1313	148,3
900	14x32	900	125	32	843	140,3	1453	162,9
1000	14x32	1000	125	32	933	153,8	1633	170,0
1120	18x34	1120	150	38	1059	234,1	1859	261,4
1250	18x34	1250	150	38	1161,5	243,4	2061,5	274,1
1400	21x40	1400	175	44	1307,5	300,8	2307,5	366,4
1600	21x40	1600	175	44	1437,5	342,1	2547,5	386,9
1800	21x40	1800	200	44	1587,5	457,6	2837,5	521,9
2000	21x40	2000	200	44	1787,5	482,0	3187,5	554,1

MOTOR CARÇAÇA	MA	NB(*)
63, 71 e 80	400	450
90S, 90L e 100L	450	560
112M	560	630
132S e 132M	560	710
160M, 160L, 180M e 180L	800	1000
200M e 200L	1000	1000
225S/M	1000	1120
250S/M	1250	1250
280S/M e 315S/M	1250	1400
355S/M	1400	1600

OBSERVAÇÕES

-PARA OS VENTILADORES COM POSIÇÕES 270° E 315° AS BASES ÚNICAS SEGUEM UM PROJETO ESPECIAL

-(*) COTA MÁXIMA, PODENDO SOFRER ALTERAÇÕES CONFORME PROJETO

OTAM[®]





S&P BRASIL VENTILAÇÃO LTDA

Av. Francisco Silveira Bitencourt, 1501
Porto Alegre/RS - Tel. 55 51 3349 6363

Filial: São Paulo/SP - Tel. 55 11 3539 5313

www.solerpalau.com.br
comercialBR@solerpalau.com
comercialBRSP@solerpalau.com

